

UKŁAD KIEROWNICZY

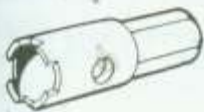

Rys. 15.1. Końcówka nasadowa do nakrętki mocowania zębniaka przekładni kierowniczej (Ford 13-009A)

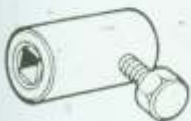

Rys. 15.2. Nasadka do klucza dynamometrycznego do obracania zębniaka przekładni kierowniczej (Ford 13-008A)



Rys. 15.3. Końcówka nasadowa do odkręcania korka popychacza zębniaka przekładni kierowniczej (Ford 13-012)

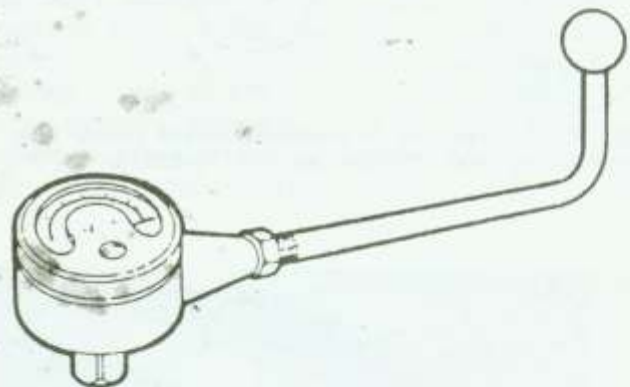

Rys. 15.4. Klucz dynamometryczny do pomiaru momentu oporów zębniaka przekładni kierowniczej (Ford 15-041)

ZAWIESZENIE PRZEDNIE

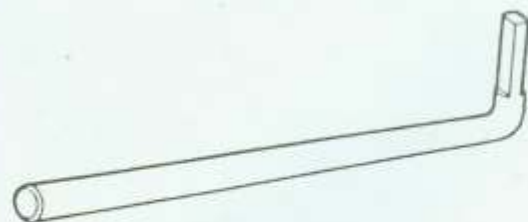

Rys. 15.5. Dźwignia do rozchylania obejmy zwrotnicy koła przedniego (Ford 14-026)

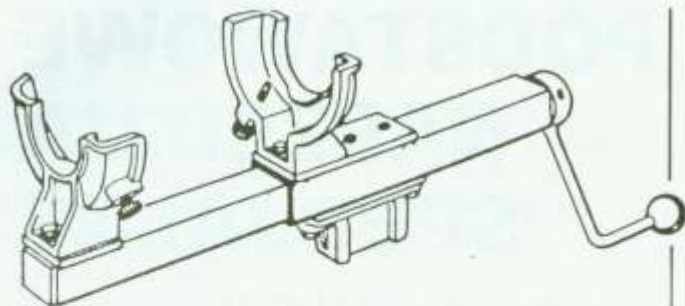

Rys. 15.6. Przyrząd do ściskania sprężyny zawieszenia (Ford 14-023)

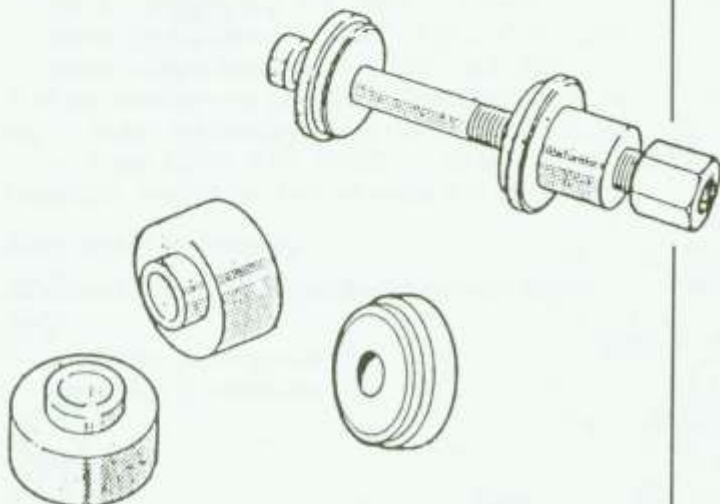

Rys. 15.7. Przyrządy do wymiany łożysk piasty koła przedniego (Ford 15-034, 14-034, 15-068)

ZAWIESZENIE TYLNE

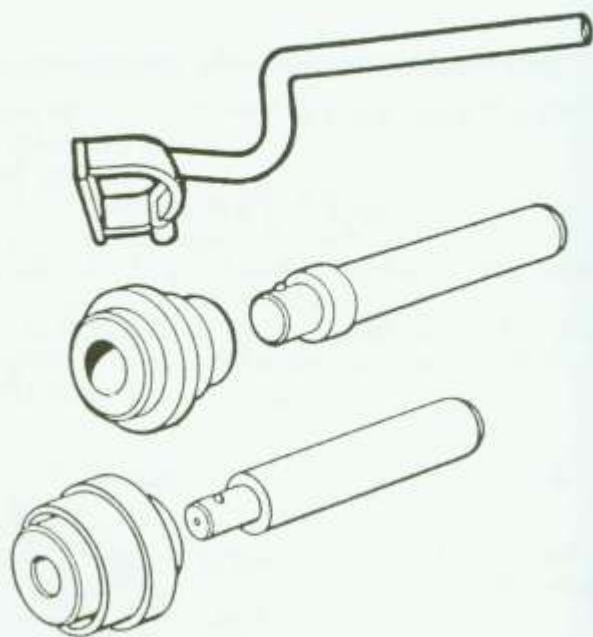

Rys. 15.8. Przyrządy do wymiany łożysk piasty koła tylnego (Ford 21-051, 15-051, 14-028)