



RADIATEURS

CAT.14783 06/2003

CITROËN

VOCABULAIRE
GLOSSARY - VOCABULARIO - VOCABULÁRIO
FACHBEGRIFFE - GLOSSARIO - WOORDENLÝST

(F)	(GB)	(E)	(P)	(D)	(I)	(NL)
G (gauche)	Left	Izquierda	Esquerda	Links	Sinistro	Links
D (droite)	Right	Derecha	Direita	Rechts	Destro	Rechts
Repère	Identification mark	Marca	Marca	Bauteilmarkierung	Riferimento	Merkteken
Neuve	New	Nueva	Nova	Neu	Nuova	Nieuw
E (Epaisseur)	Thickness	Espesor	Espessura	Stärke	Spessore	Dikte
E.S. Echange standard	Standard Exchange	Cambio estandard	Peça renovada	Austausch	Revisionato	Fabrieksruil
(BL) Berline	Saloon	Berlina	Berline	Limousine	Berlina	Berline
(BK) Break	Estate	Break	Break	Kombi	Break	Break
TT (Tous Types)	All types	Todos los tipos	Todos os tipos	Alle typen	Tutti i tipi	Alle typen
BVM Boîte de Vitesse Manuelle	Manual Gear box	Caja manual	Caixia mecanica	Mechanische gang-schaltung	Cambio meccanico	Mechanische versnellingsbak
BVA Boîte de Vitesse Automatique	Automatic Gear box	Caja automatica	Caixia automatica	Automatik getriebe	Cambio automatico	Automatische versnellingsbak

5 bonnes raisons de préférer les organes Echange-Standard CITROËN.

F

- 1 - **QUALITE** - Un souci permanent de rigueur : dans la fabrication, le reconditionnement, les contrôles. - **FIABILITE**.
 - 2 - **NORMES** - Une pièce CITROËN : la perspective d'un montage rapide, sans difficulté, sans surprise. - **FACILITE**.
 - 3 - **GAMME** - La référence qu'il vous faut, quand il vous la faut. - **DISPONIBILITE**.
 - 4 - **SERVICE** - Une garantie 12 mois Pièces et Main d'oeuvre : l'assurance supplémentaire du constructeur, pour plus de confiance - **SECURITE**.
 - 5 - **GAIN** - Un coût maîtrisé : un bon rapport qualité/prix. - **RENTABILITE**.
-

Five good reasons to use CITROËN'S exchange engines :

GB

- 1 - **QUALITY** - Reconditioning is carried out under strict quality controls. - **RELIABILITY**.
 - 2 - **STANDARDS** - A CITROËN part : The prospect of easy fitting, without difficulty, without surprises. - **EASE OF FITMENT**.
 - 3 - **RANGE** - The part you need when you need it. - **AVAILABILITY**.
 - 4 - **SERVICE** - A 12 months labour & parts warranty : the additional assurance of the manufacturer for more confidence. **SECURITY**.
 - 5 - **BENEFIT** - A competitive price : Value for money. - **PROFITABILITY**.
-

5 buenas razones para preferir los órganos "Cambio-Standard" CITROËN.

E

- 1 - **CALIDAD** - Una preocupación constante por el rigor : en la fabricación, el reacondicionado, los controles. - **FIABILIDAD**.
 - 2 - **NORMAS** - Una pieza CITROËN : la idea de un montaje rápido, sin dificultades, sin sorpresas. - **FACILIDAD**.
 - 3 - **GAMA** - La referencia que usted necesite, cuando la necesite. - **DISPONIBILIDAD**.
 - 4 - **SERVICIO** - Una garantía de 12 meses en piezas y mano de obra : el respaldo suplementario del constructor, para una mayor confianza. - **SEGURIDAD**.
 - 5 - **GANANCIA** - Un coste óptimo : una buena relación calidad/precio. - **RENTABILIDAD**
-

5 boas razões para preferir as Peças Renovadas CITROËN.

P

- 1 - **QUALIDADE** - Um cuidado permanente no rigor a fabricação, o acondicionamento, o controlo. - **FIABILIDADE**.
 - 2 - **NORMAS** - Uma peça CITROËN a perspectiva de uma montagem rápida, sem dificuldades, sem surpresas. - **FACILIDADE**.
 - 3 - **GAMA** - A referencia necessaria quando é necessário. - **DISPONIBILIDADE**.
 - 4 - **SERVIÇO** - Uma garantia de 12 meses Peças e Mão de obra : a segurança suplementar do construtor, para mais confiança. - **SEGURANÇA**.
 - 5 - **GANHO** - Um bom preço uma boa relação qualidade/preço - **RENTABILIDADE**.
-

5 gute Gründe, CITROËN Austausch-Bauteile zu bevorzugen.

D

- 1 - **QUALITÄT** - Eine ständige strenge Qualität-süberwachung : während der Fabrikation, der Aufarbeitung, den Abschlusskontrollen. - **ZUVERLÄSSIGKEIT**.
 - 2 - **NORM** - Ein CITROËN Ersatzteil : die Gewähr auf eine schnelle Montage, ohne Schwierigkeiten, ohne Überraschungen- **EINFACHHEIT**.
 - 3 - **UMFANG** - Die benötigte Ersatzteilnummer dann, wann Sie sie brauchen. - **VERFÜGBARKEIT**.
 - 4 - **SERVICE** - 12 Monate Garantie auf Ersatzteil und Einbau : zusätzliche Sicherheit vom Hersteller für mehr Vertrauen. **SICHERHEIT**.
 - 5 - **VORTEIL** - Eingeschränkte Kosten : ein hervorr-agendes Qualitäts/Preis-Verhältnis - **WIRTSCHAFTLICHKEIT**.
-

5 buone ragioni per preferire i Ricambi revisionati CITROËN.

I

- 1 - **QUALITA'** - Un pensiero permanente di rigore : nella costruzione, nella revisione nei controlli. - **AFFIDABILITA'**.
 - 2 - **NORME** - Un ricambio CITROËN : la prospettiva di un montaggio rapido, senza difficoltà, senza sorprese. - **FACILITA'**.
 - 3 - **GAMMA** - Il ricambio che Vi necessita, quando Vi necessita. - **DISPONIBILITA'**.
 - 4 - **SERVIZIO** - Una garanzia 12 mesi per Ricambi e Manodopera : l'assicurazione supple-mentare del costruttore, più affidabilità. **SICUREZZA**.
 - 5 - **GUADAGNO** - Un costo controllato : un buon rapporto qualità/Prezzo. - **REDDITIVITA'**.
-

5 goede redenen om de voorkeur te geven aan CITROËN-ruildelen.

NL

- 1 - **KWALITEIT** - Constante kwaliteitszorg : kwaliteitscontroles tijdens fabricage en revisie. - **BETROUWBAARHEID**.
- 2 - **NORMEN** - Een CITROËN-onderdeel betekent een snelle en probleemloze montage. - **GEBRUIKSGEMAK**.
- 3 - **VOLLEDIG GAMMA** - Altijd het juiste onderdeel op het moment dat u het nodig heeft. - **BESCHIKBAARHEID**.
- 4 - **SERVICE** - 12 jaar garantie op onderdeel en montage : een extra zekerheid die CITROËN u kan bieden.
- 5 - **PRIJS** - Kostenbeheersing : goede prijs-kwaliteit verhouding. - **RENTABILITEIT**.

CONDITIONS DE VENTE DES ORGANES NEUFS OU ECHANGE STANDARD, VENDUS AVEC LA REPRISE DE L'ORGANE USAGE.

FRANCE :

Les organes neufs et Echange Standard CITROËN ne doivent être montés qu'en remplacement d'un organe usagé du même type et sur le ou les types de véhicule de notre Marque, indiqués à notre catalogue à l'exclusion de tout autre usage.

Nous déclinons toute responsabilité dans le cas où ils seraient utilisés à des usages différents.

Les organes usagés retournés en contrepartie ne devront pas avoir subi de détériorations extérieurement visibles - autres que l'usure normale - et de plus, ils devront être normalement assemblés et dans un état de propreté permettant leur examen technique.

Tout organe usagé doit être retourné dès dépose, selon les modalités prescrites par le département Pièces de Rechange.

Nota : Pour les pays non mentionnés ci-dessus, pour les conditions générales de vente locales, veuillez vous adresser auprès du département Pièces de Rechange de l'importateur CITROËN de votre pays.

Important : Les moteurs et les boîtes de vitesses retournés doivent être vidangés.

Avant de passer commande, nous vous conseillons vivement de consulter le microcatalogue du véhicule afin de connaître tous les renseignements techniques nouveaux ou complémentaires (par exemple : le ou les "D.E.O.").

F

CONDITIONS OF SALE FOR NEW OR EXCHANGE UNITS WHEN THE RETURN OF THE OLD UNITS IS "REQUIRED".

U.K. :

CITROËN new and exchange units must only be fitted as replacement for ones of the same type and on vehicle(s) indicated in our catalogue.

CITROËN will accept no responsibility if they are used for other means.

All returned units must be complete and fully assembled.

All units must be drained of oil, plugged to prevent leakage and thoroughly degreased.

All units must be returned in the original packaging and engines securely attached to the pallets provided.

All old units must be returned as soon as possible in accordance with the instructions listed in the Parts Operating Manual Section 6.3.

Before placing an order, we advise you to check the microcatalogue of the relevant vehicle to obtain all the latest technical information. (for example : D.E.O. -Order in Addition-).

GB

CONDICIONES DE VENTA DE ÓRGANOS NUEVOS O CAMBIO STANDARD, VENDIDOS CON LA RECUPERACIÓN DEL ÓRGANO USADO.

FRANCIA :

Los órganos nuevos y "Cambio-Standard CITROËN no deben ser montados nada más que en sustitución de un órgano usado del mismo tipo y sobre el o los tipos de vehículo de nuestra Marca, indicados en nuestro catálogo excluyendo cualquier otro uso.

Declinamos toda responsabilidad en el caso de que sean utilizados para usos diferentes.

Los órganos usados devueltos a cambio, no deberán haber sufrido deterioros exteriores visibles, salvo los propios del desgaste, y además deberán estar ensamblados y en un estado de limpieza adecuado para permitir su examen técnico.

Todo órgano usado deberá ser devuelto de acuerdo con las normas establecidas por el departamento de Piezas de Recambio.

Nota : Referente a las condiciones generales de venta, todos los países no relacionados anterior-mente, deberán dirigirse al departamento de Piezas de Recambio del importador CITROËN de su país.

Importante : Los motores y las cajas de cambio devueltos deberán estar vacíos.

Before placing an order, we advise you to check the microcatalogue of the relevant vehicle to obtain all the latest technical information. (for example : D.E.O. -Order in Addition-).

E

CONDIÇÕES DE VENDA DOS ÓRGÃOS NOVOS OU RENOVADOS, VENDIDOS COM A RETOMA DO ÓRGÃO USADO.

FRANÇA :

Os órgãos novos e Renovados CITROËN só devem ser montados em substituição dum órgão usado do mesmo tipo no tipo ou tipos de veículo da nossa Marca, indicados no nosso catálogo à exclusão de qualquer outro uso.

Recusamos toda a responsabilidade caso sejam utilizados para usos diferentes.

Os órgãos usados devolvidos em contrapartida não podem estar deteriorados exteriormente visíveis - além do desgaste normal - além disso - devem estar montados normalmente e limpos de forma a permitir um exame técnico

Todo o órgão usado deve ser devolvido após desmontagem, conforme às normas proscritas pelo departamento de Peças.

Nota : Para os países não mencionados a ulma, para as condições gerais de venda locais, queira dirigir se ao departamento de Peças do importador CITROËN do seu país.

Importante : Os motores e caixas de velocidades devolvidas devem estar despejadas.

Antes de fazer a encomenda, aconselhamos vivamente a consultar a microficha do veículo afim de conhecer todas as informações técnicas novas o complementares (por exemplo o ou os "D.E.O.")

P

VERKAUFSBEDINGUNGEN FÜR NEU- UND AUSTAUSCHTEILE, MIT ALTTEILRÜCKGABE.

FRANKREICH :

Die Neu- und Austauschteile dürfen nur als Ersatz für ein Bauteil des gleichen Typs und in Fahrzeuge unserer Marke, so wie in unserem Katalog zugeordnet unter Ausschluss jeder anderweitigen Verwendung montiert werden.

Wir lehnen jegliche Verantwortlichkeit im Fall einer abweichenden Montage ab.

Die benutzten Bauteile, die als Gegenstück zurückgeschickt werden, dürfen keine sichtbaren äusseren Beschädigungen - abgesehen von normalem Verschleiss - aufweisen und müssen ausserdem im Normalzustand zusammengebaut und in sauberem Zustand, der eine technische Prüfung ermöglicht, sein.

Alle Altteile müssen in der vorgegebenen Zeit, nach den von der Ersatzteil-Abteilung vorgeschriebenen Modalitäten zurückgeschickt werden.

Anmerkung : Für alle nicht oben erwähnten Länder wenden Sie sich bezüglich der lokalen generellen Abwicklung an die Ersatzteil-Abteilung des CITROËN Importateurs Ihres Landes.

Wichtig : Die zurückgeschickten Motoren und Getriebe müssen von Betriebsflüssigkeiten (Öl) entleert sein.

Bevor Sie Ihre Bestellung aufgeben, sollten Sie unbedingt im Microfilm des Fahrzeugs nachsehen, um sich über alle neuen technischen Hinweise oder Zusatz (zum Beispiel : d.e.o - Teile) zu informieren.

D

CONDIZIONI DI VENDITA TRASMISSIONI NUOVE O REVISIONATE CON RIPRESA DELL'USATO.

FRANCIA :

Le Trasmissioni Nuove e Revisionate CITROËN devono essere montate solo in sostituzione di una trasmissione avariata dello stesso tipo su veicoli della ns. marca, escludendo ogni altro utilizzo.

Decliniamo ogni responsabilità in cui fossero utilizzati per scopi differenti.

La vendita delle Trasmissioni Nuove e Revisionate rientra nel sistema detto "Contropartita", pertanto la loro fornitura è effettuata alle condizioni normative previste da tale sistema.

Inoltre, le trasmissioni usate rese in contropartita devono corrispondere ai seguenti requisiti :

- Non dovranno aver subito danni esterni visibili,

- Dovranno essere montate e complete nelle loro parti,

- Dovranno essere imballate singolarmente nell'imballo originale e riportare il numero di codice sull'imballo stesso.

Prima di passare l'ordine, vi consigliamo vivamente di consultare il microcatalogo del veicolo al fine di conoscere tutti i riferimenti tecnico nuovi o complementari (per es. : il o i "D.E.O.").

I

NIEUWE ONDERDELEN OF RUILDELEN MET TERUGNAME VAN HET GEBRUIKTE ONDERDEEL.

VOOR NEDERLAND :

Het defecte (ruil-)onderdeel dient samen met de cautiebon te worden geretourneerd, anders kan er geen creditering plaatsvinden.

Het retourzenden dient te geschieden binnen 12 maanden na de datum van levering van het overeenkomende nieuwe of gerevideerde onderdeel.

Overige voorwaarden voor creditering zijn :





- Het defecte deel dient compleet, niet beschadigd en gereinigd te zijn. Van motoren en versnellingsbakken de olie afgetapt l

- Retourzendingen franco met onze reguliere transporteur. De retourvracht is voor uw rekening als u via een andere expediteur retourneert.

Voordat u een onderdeel bestelt, raden wij u ten eerste aan de microfiche te raadplegen voor alle nieuwe of extra technische informatie (b.v. de "D.E.O.").

NL

LIQUIDE DE REFROIDISSEMENT
 READY MIXED ANTIFREEZE - LIQUIDO REFRIGERANTE
 LIQUIDO DE ARREFECIMENTO - KÜHLMITTEL
 LIQUIDO RAFFREDDAMENTO - KOELVLOEISTOF

Fourniture BASF / ACIA	 UV		 UV		 UV		 UV		 UV	
ANTIGEL										
GLYSANTIN G33	9979.78	12	-	-	-	-	9979.79	1	9979.80	1
	9979.83	12	-	-	-	-	9979.84	1	9979.85	1
GLYSANTIN G33 (N) (S) (SF)	9979.81	12	-	-	-	-	-	-	-	-
LIQUIDE DE REFROIDISSEMENT -35°										
GLYSANTIN G33	-	-	9979.70	12	9979.71	4	9979.76	1	9979.77	1
	-	-	9979.72	12	9979.73	4	9979.74	1	9979.75	1
GLYSANTIN G33 (N) (S) (SF)	-	-	9979.82	12	-	-	-	-	-	-

CITROËN AX

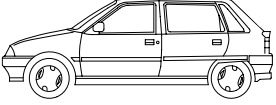
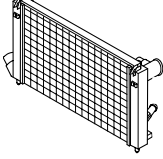
	Taille	Neuf		E.S.
(TU9 - TU1 - TU3) Ess 1 L - 1,1 L - 1,4 L Sauf Réfri → 04/91 (TU3S) GT → 04/91	12 DM2	Valéo	96 011 831	1331 HK
(TU9 - TU1 - TU3) Ess 1 L - 1,1 L - 1,4 L Sauf Réfri 04/91 → (TU3S) GT 04/91 →	12 DM2	Valéo	96 082 116	1331 HL
(TU9 - TU1 - TU3) Ess 1 L - 1,1 L - 1,4 L Réfri → 04/91 (TU3S) GT Réfri → 04/91 (TU2/4) SPORT → 04/91	12 DM2	Chausson	95 639 090 NFP	1331 QF NFP
(TU9 - TU1 - TU3 - TU3S) Ess 1 L - 1,1 L - 1,4 L Réfri 04/91 → (TU3) Ess 1,4 L IE 04/91 →	12 DM2	Valéo	96 140 587	1331 QR
(TU3) Ess 1,4 L 4x4 Sauf Réfri	12 DM2	Valéo	96 140 585	1331 QP
(TUD3) (avec nourrice) DI 1,4 L CAG → 09/92 DI 1,4 L CAD	12 DM2	Chausson	95 659 648	1331 HM
(TUD3) (sans nourrice) DI 1,4 L CAG 09/92 →	12 DM2	Valéo	96 172 131	1331 HN
(TUD5) DI 1,5 L	12 DM2	Valéo	1301 V4	1331 HP
(SA13) ⚡		Valéo	1301 Z9	-

Sauf Réfri : Exept air conditioning - Salvo aire acondicionado - Salvo climatização - Ausser klima anlage - Salvo refrigerazione - Behalve airco

Réfri : Air conditioning - Aire acondicionado - Climatização - Klima anlage - Refrigerazione - Airco

Avec nourrice : With heater tank - Con nodriza - Com enchimento - Mit ausgleichsbehälter - Con sebratoio - Met expansievat

Sans nourrice : Without heater tank - Sin nodriza - Sem enchimento - Ohne ausgleichsbehälter - Senza sebratoio - Zonder expansievat

⚡ Electrique : Elctric - Elctrico - Elctrico - Elektrisch - Elettrico - Electrisch

CITROËN SAXO

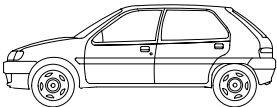
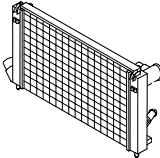
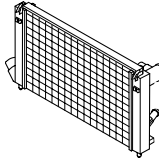
	Taille	 Neuf	 E.S.
(TU9M) Ess 1 L (TU1M - TU1JP) Ess 1,1 L Sauf Pays chauds (TU3JP) Ess 1,4 L BVM Sauf Pays chauds	12 DM2	Valéo	1301 SQ → 03/2001 1301 SW → 03/2001 1330 A6 04/2001→ 1331 TF 04/2001 →
(TU1M - TU1JP) Ess 1,1 L Pays chauds (TU3JP) Ess 1,4 L BVM Pays chauds (TU5JP) Ess 1,6 L BVM Sauf Réfri a)	12 DM2	Ordonez	1301 TA → 03/2001 1331 S8 → 03/2001 1330 A8 04/2001→ 1331 TH 04/2001 →
(TU1M - TU1JP) Ess 1 L Réfri (TU3JP) Ess 1,4 L BVM Réfri (TU3JP) Ess 1,4 L BVA Sauf Pays chauds (TU5JP) Ess 1,6 L BVM Réfri (TU5J4) Ess 1,6 L 16 S	17 DM2	Ordonez	1301 SX → 03/2001 1331 HQ → 03/2001 1330 A8 04/2001→ 1331 TH 04/2001 →
(TU3JP) Ess 1,6 L BVA Pays chauds (TU5JP) Ess 1,6 L BVA MB3	17 DM2	Ordonez	1330 11 → 03/2001 1331 PL → 03/2001
(TU3JP) Ess 1,6 L BVA Sauf Réfri a)			1330 A8 04/2001→ 1331 TH 04/2001 →
(TU3JP) Ess 1,6 L BVA Réfri			1330 A9 04/2001→ 1331 TJ 04/2001 →
(TUD5) DI 1,5 L a)	17 DM2	Ordonez	1301 VT → 04/2000 1331 T3 → 04/2001 1330 92 04/2000 → 1331 NQ 04/2001 →
(TUD5B) DI 1,5 L a)			1330 92 1331 NQ
(SA13) ⚡ a)		Valéo	1301 Z9 -

Pour Peugeot :
a) 106

Sauf Réfri : Exept air conditioning - Salvo aire acondicionado - Salvo climatização - Ausser klima anlage - Salvo refrigerazione - Behalve airco

Réfri : Air conditioning - Aire acondicionado - Climatização - Klima anlage - Refrigerazione - Airco

Pays chauds : Hot countries - Países calidos - Países quentes - Tropische länder - Clima caldo - Warme landen

Sauf pays chauds : Exept hot countries - Salvo países calidos - Salvo países quentes - Ausser tropische länder - Salvo clima caldo - Selcht warme landen

⚡ Electrique : Elctric - Elctrico - Elctrico - Elektrisch - Elettrico - Electrisch

CITROËN C3

	Taille	Neuf	E.S.	
(TU3JP) Ess 1,4 L Injection BVA AL4	16 DM2 E = 27		1330 C1	-
(TU1JP - TU3JP - TU5JP4) Ess 1,1 L i - 1,4 L i - 1,6 L i BVM5 18/16	16 DM2 E = 18		1330 C0	-
(TU5JP4) Ess 1,6 L Injection BVM5 19/16 AB	16 DM2 E = 19		1330 C2	-
(DV4TD) 1,4 L HDi Diesel Turbo (DV4TED4) 1,4 L HDi 16V Diesel Turbo Sauf Réfri	E = 18		1330 E5	-
(DV4TED4) 1,4 L HDi 16V Diesel Turbo Réfri	E = 27		1330 E6	-

CITROËN C3 PLURIEL

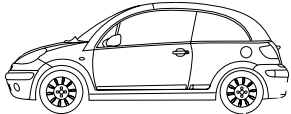
	Taille	Neuf	E.S.	
(TU1JP - TU3JP - TU5JP4) Ess 1,1 L i - 1,4 L i - 1,6 L i BVM5 18/16	16 DM2 E = 18		1330 C0	-
(TU5JP4) Ess 1,6 L Injection BVM5 19/16 AB	16 DM2 E = 19		1330 C2	-

Sauf Réfri : Exept air conditioning - Salvo aire acondicionado - Salvo climatização - Ausser klima anlage - Salvo refrigerazione - Behalve airco

Réfri : Air conditioning - Aire acondicionado - Climatização - Klima anlage - Refrigerazione - Airco

Avec nourrice : With heater tank - Con nodriza - Com enchimento - Mit ausgleichsbehälter - Con sebratoio - Met expansievat

Sans nourrice : Without heater tank - Sin nodriza - Sem enchimento - Ohne ausgleichsbehälter - Senza sebratoio - Zonder expansievat

⚡ Electrique : Elctric - Elctrico - Elctrico - Elektrisch - Elettrico - Electrisch

CITROËN ZX

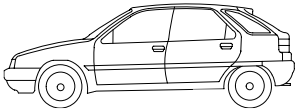
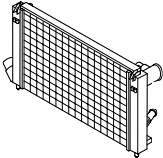
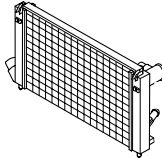
	Taille	 Neuf	 E.S.
(TU1 - TU3) Ess 1,1 L - 1,4 L Sauf Réfri a)	17 DM2	1301 TG RP 1330 51 + (1) 1306 C7 + (1) 1351 Z4	1331 CH + (1) 1306 C7 + (1) 1351 Z4
(TU1 - TU3) (sans dégazage) Ess 1,1 L - 1,4 L Réfri 05/92 → (TU1 - TU3) Ess 1,1 L - 1,4 L Réfri 06/95 → (XU5JP - XU7JP) Ess 1,6 L - 1,8 L BVM 11/95 → a)	23 DM2	Valéo Behr 1301 TH RP 1330 45 + (1) 1306 C7 + (1) 1351 Z4	1331 HT NFP 1331 CS + (1) 1306 C7 + (1) 1351 Z4
(XU5JP - XU7JP) Ess 1,6 L - 1,8 L BVM 06/95 → (XU7JP4) Ess 1,8 L 16 S BVM a)	23 DM2	Valéo Behr 1330 45 + (1) 1351 Z3	1331 CS + (1) 1351 Z3 1301 TW Sauf France NFP
(TU1 - TU3) (avec dégazage) Ess 1,1 L - 1,4 L Réfri → 05/92 (XU5M) Ess 1,6 L IE Mono BVM (XU5JP - XU7JP) Ess 1,6 L - 1,8 L BVM → 09/93 (XUD) DI Atmo BVM Sauf Réfri → 09/93	23 DM2 E = 34	Valéo Behr 96 050 670	1331 HR
(XU5JP - XU7JP) Ess 1,6 L - 1,8 L BVM 10/93 → 11/95 (XUD7 - XUD9) DI Atmo BVM Sauf Réfri 10/93 → 11/93 a)	23 DM2	Behr 1301 TJ + → 05/95 (1) 1306 C7	1331 RY + → 05/95 (1) 1306 C7
(XU9JA - XU9JAZ) Ess 1,9 L BVM (XU10J2 - XU10J4) Ess 2 L IE → 11/93 (XUD7 - XUD9) DI Atmo BVM Réfri → 09/93	23 DM2 E = 43	Ordonez 96 050 671	1331 QK
(XU10J2 - XU10J4) Ess 2 L IE BVM 11/93 → 04/95 (XUD7 - XUD9) DI Atmo BVM Réfri 10/93 → 11/93 a)	23 DM2	Ordonez 1301 TK + (1) 1306 C7	1301 VJ + (1) 1306 C7
Pour Peugeot : a) 306			

Sauf Réfri : Exept air conditioning - Salvo aire acondicionado - Salvo climatização - Ausser klima anlage - Salvo refrigerazione - Behalve airco
Réfri : Air conditioning - Aire acondicionado - Climatização - Klima anlage - Refrigerazione - Airco
Avec dégazage : With degassing - Con desgasificación - Com desgasificação - Mit entlueftung - Con degasaggio - Met ontluchting
Sans dégazage : Without degassing - Sin desgasificación - Sem desgasificação - Ohne entlueftung - Senza degasaggio - Zonder ontluchting

CITROËN ZX

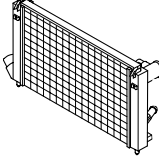
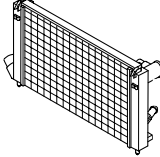
	Taille	Neuf		
				E.S.
(XU10J2) Ess 2 L IE BVM 04/95 → 10/95 (XU10J4) Ess 2 L 16 S 04/95 → a)	23 DM2	Ordenez	1301 TK	1301 VJ
(XU10J2) Ess 2 L IE BVM 10/95 →	23 DM2	Ordenez	1330 03	1331 45
(XU5M) Ess 1,6 L BVA (XU5JP - XU7JP - XU9JA - XU9JAZ) Ess 1,6 L - 1,8 L - 1,9 L IE BVA → 09/93 (XUD) DI Atmo BVA → 09/93	23 DM2 E = 43	Ordenez	96 055 582	1331 QL
(XU5JP - XU7JP) Ess 1,6 L - 1,8 L BVA 10/93 → 05/95 (XU9JA - XU9JAZ) Ess 1,9 L IE BVA 10/93 → (XU10J2 - XU10J4) Ess 2 L IE BVA → 04/95 (XUD) DI Atmo BVA 10/93 → 11/93	23 DM2	Ordenez	1301 TL + (1) 1306 C7	1301 VQ + (1) 1306 C7
(XU5JP - XU7JP) Ess 1,6 L - 1,8 L BVA 06/95 → 11/95 (XU10J2) Ess 2 L IE BVA 04/95 → 12/95	23 DM2	Ordenez	1301 TL	1301 VQ
(XU5JP - XU7JP) Ess 1,6 L - 1,8 L BVA 11/95 → a)	23 DM2	Behr Valéo	<i>1330 04</i> RP 1330 51 + (1) 1351 Z3	1331 CH + (1) 1351 Z3
(XU10J2) Ess 2 L IE BVA 12/95 → 12/96 a)	23 DM2	Behr Valéo	1330 45 + (1) 1351 Z3 + (1) 1336 J6	1331 CS + (1) 1351 Z3 + (1) 1336 J6
(XU10J4RS) Ess 2 L IE 16 S a)	23 DM2	Ordenez	<i>1330 06</i> RP 1330 50 + (1) 1351 Z3	1331 CA + (1) 1351 Z3
(TUD3 - TUD5) DI 1,4 L - 1,5 L		Valéo	1301 S0	-
(XUD7 - XUD9A) DI Atmo 1,8 L - 1,9 L BVM Sauf Réfri 11/93 → a)	23 DM2	Chausson	1301 JV	<i>1331 52</i> RP 1301 X2

Pour Peugeot :
a) 306

CITROËN ZX

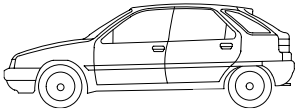
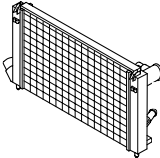
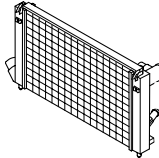
	Taille	 Neuf	 E.S.	
(XUD7 - XUD9A) DI Atmo 1,8 L - 1,9 L BVM Réfri 11/93 → a)	23 DM2	Ordonez	1301 JY	<i>1331 N0</i> RP 1301 X3
(XUD) DI BVA 12/93 → 04/95	23 DM2 E = 46	Ordonez	1301 X0	1331 RZ
(XUD) DI BVA 05/95 →		Ordonez	1301 KE	1331 RS
(XUD9TE) DI Turbo → 09/93	23 DM2	Ordonez	96 150 272	1331 HS
(XUD9TE) DI Turbo 10/93 → 12/94 a)		Ordonez	1301 KG + (1) 1306 91	<i>1301 X4</i> RP 1331 L7 + (1) 1306 91
(XUD9TE) DI Turbo 12/94 → 04/95 a)		Ordonez	1301 KG + (1) 1306 C7	<i>1301 JG</i> RP 1331 L7 + (1) 1306 C7
(XUD9TE) DI Turbo 05/95 → a)		Ordonez	1301 KG	1331 L7

Pour Peugeot :

a) 306

CITROËN XSARA → 27/08/2000

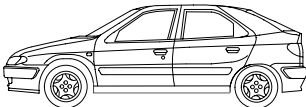
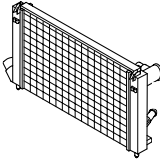
	Taille	Neuf		E.S.
(TUD5) DI 1,5 L → 09/98	a) 23 TR		1330 10 RP 1330 56 deo (1) 1343 AF + (1) 1343 Z4	1331 V3 RP 1331 EQ deo (1) 1343 AF + (1) 1343 Z4
(TUD5) DI 1,5 L 09/98 →	a) 23 TR		1330 56	1331 EQ
(XUD7 - XUD9) DI 1,8 L - 1,9 L Sauf Réfri → 09/98	b) 25 DM2	Valéo	1330 23 RP 1330 41 deo (1) 1351 Z6 + (1) 1343 Z4	1331 Q6 RP 1331 Y8 deo (1) 1351 Z6 + (1) 1343 Z4
(XUD7 - XUD9) DI 1,8 L - 1,9 L Réfri → 09/98 (XUD9TE) Depol CEE 95 DI Turbo 1,9 L Sauf Réfri → 09/98	b) 25 DM2	Ordonez Valéo	1330 24 RP 1330 42 deo (1) 1351 Z6 + (1) 1343 Z4	1331 CW deo (1) 1351 Z6 + (1) 1343 Z4
(XUD9TE) Depol CEE 95 DI Turbo 1,9 L Réfri → 09/98	c) 25 DM2		1330 30 RP 1330 55 deo (1) 1351 Z6 + (1) 1343 Z4 + (1) 1307 PT	1331 EZ deo (1) 1351 Z6 + (1) 1343 Z4 + (1) 1307 PT
(XUD9TE) Depol CEE 95 DI Turbo 1,9 L Sauf Réfri 02/99 → (XUD9BSD) DI Turbo 1,9 L 02/99 → (DW8) DI 1,9 L Réfri 01/99 →	b) 25 DM2	Behr Valéo	1330 58	1331 FG
(XUD7 - XUD9) DI 1,8 L - 1,9 L Sauf Réfri 09/98 → (DW8) DI 1,9 L Sauf Réfri	b) 23 DM2	Valéo	1330 41	1331 Y8
(XUD7 - XUD9) DI Atmo 1,8 L - 1,9 L Réfri 09/98 → (DW8) DI 1,9 L Réfri → 01/99 (XUD9TE) Depol CEE 95 DI Turbo 1,9 L Sauf Réfri 09/98 → 01/99 (XUD9BSD) DI Turbo 1,9 L → 01/99	b) 25 DM2	Valéo	1330 42	1331 CW
(XUD9TE) Depol CEE 95 DI Turbo 1,9 L Réfri 09/98 →	c) 25 DM2		1330 55	1331 EZ
(DW10TD) DI Turbo 2 L HDi 04/99 →	25 DM2		1330 C9	1331 TZ

Pour Peugeot :
a) PARTNER, b) 306 - PARTNER, c) 306

CITROËN XSARA 28/08/2000 →

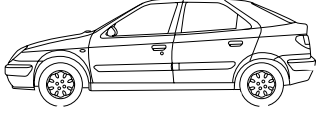
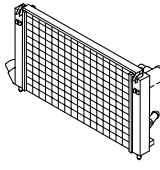
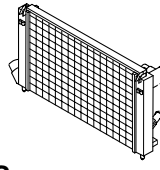
	Taille	Neuf		
				E.S.
(TU3JP - TU5JP4) Ess 1,4 L - 1,6 L 16S BVM → 11/2002 Assemblage mécanique	21 DM2 E = 18		1330 83 RP 1330 G2 + (1) 1323 22	1331 SW
(TU3JP - TU5JP4) Ess 1,4 L - 1,6 L 16S BVM 11/2002 → Assemblage mécanique	21 DM2 E = 18		1330 G2	-
(TU3JP - TU5JP4) Ess 1,4 L - 1,6 L 16S BVM → 11/2002 Assemblage soudé	21 DM2 E = 18		1330 84 RP 1330 G3 + (1) 1323 22	1331 PC
(EW10J4) Ess 2 L 16S BVM → 11/2002 Assemblage soudé				
(TU3JP - TU5JP4) Ess 1,4 L - 1,6 L 16S BVM 11/2002 → Assemblage soudé	21 DM2 E = 18		1330 G3	-
(EW10J4) Ess 2 L 16S BVM 11/2002 → Assemblage soudé				
(TU5JP4) Ess 1,6 L - 16S BVM → 11/2002 Assemblage soudé	21 DM2 E = 27		1330 82	1331 LS RP 1333 07 + (1) 1323 22
(EW10J4) Ess 2 L 16S BVM → 11/2002 Assemblage soudé				
(TU5JP4) Ess 1,6 L - 16S BVA → 11/2002 Assemblage soudé	21 DM2 E = 18		1330 85	1331 SY
(TU5JP4) Ess 1,6 L - 16S BVA → 11/2002 Assemblage soudé	21 DM2 E = 27		1330 86	1331 PE RP 1333 09 + (1) 1323 22
(EW10J4) Ess 2 L 16S BVA → 11/2002 Assemblage soudé - Echangeur eau/huile BV				
(TU5JP4) Ess 1,6 L - 16S BVA 11/2002 → Assemblage soudé	21 DM2 E = 18		1330 G4	-
(TU5JP4) Ess 1,6 L - 16S BVM BVA 11/2002 → Assemblage soudé	21 DM2 E = 27		1330 F4	-
(EW10J4) Ess 2 L 16S BVM 11/2002 → Assemblage soudé				

Assemblage mécanique : Mechanical assembly - Ensamblado mecanico - Montagem mecanica - Mechanische montage - Collegamento meccanico - Mechanische montage

Assemblage soudé : Welded assembly - Ensamblado soldado - Montagem com soldadura - geschweisste montage - Collegamento saldato - Gelaste montage

Echangeur eau/huile BV : Gearbox water/oil heat exchanger - Cambiador agua/aceite bv - Permutador água/óleo cv - Vasser/oel tauscher fuer getriebe - Scambiatore acqua/olio scatola cambio - Versnellingsbak wisselaar water/olie

Echangeur sur moteur et BV : Engine/gearbox heat exchanger - Cambiador sobre motor y bv - Permutador no motor e cv - Tauscher an motor und getriebe - Scambiatore sul motore e scatola cambio - Wisselaar op motor en versnellingsbak

CITROËN XSARA 28/08/2000 →

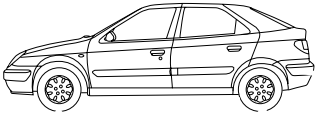
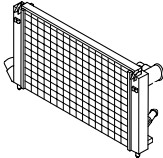
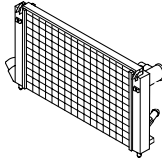
	Taille	 Neuf	 E.S.
(EW10J4) Ess 2 L 16S BVM → 11/2002 Echangeur sur moteur et BV	21 DM2 E = 27	1330 96	-
(EW10J4) Ess 2 L 16S BVM 11/2002 → Echangeur sur moteur et BV Assemblage soudé	21 DM2 E = 27	1330 F7	-
(XU10J4RS) Ess 2 L 16S		1330 94	1331 SP
(DV4TD) DI Turbo 1,4 L HDi		1330 96	-
(DW8B) Depol CEE 2000 (Moteur) DI Atmo 1,9 L → 11/2002	21 DM2 E = 27	1330 82	1331 LS RP 1333 07 + (1) 1323 22
(DW10TD) DI Turbo 2 L HDi → 11/2002			
(DW8B) Depol CEE 2000 (Moteur) DI Atmo 1,9 L 11/2002 →	21 DM2 E = 27	1330 F4	-
(DW10TD) DI Turbo 2 L HDi 11/2002 →			
(DW10ATED) DI Turbo 2 L HDi BVM → 11/2002		1330 A2	1331 SZ
(DW10ATED) DI Turbo 2 L HDi BVM Sans FAP 11/2002 →		1330 G9	-
(DW10ATED) DI Turbo 2 L HDi BVA → 11/2002		1330 A3	1331 TA
(DW10ATED) DI Turbo 2 L HDi BVA Sans FAP 11/2002 →		1330 H0	-

Assemblage mécanique : Mechanical assembly - Ensablado mecanico - Montagem mecanica - Mechanische montage - Collegamento meccanico - Mechanische montage
Assemblage soudé : Welded assembly - Ensablado soldado - Montagem com soldadura - geschweisste montage - Collegamento saldato - Gelaste montage
Echangeur eau/huile BV : Gearbox water/oil heat exchanger - Cambiador agua/aceite bv - Permutador água/óleo cv - Vasser/oel tauscher fuer getriebe - Scambiatore acqua/olio scatola cambio - Versnellingsbak wisselaar water/olie
Echangeur sur moteur et BV : Engine/gearbox heat exchanger - Cambiador sobre motor y bv - Permutador no motor e cv - Tauscher an motor und getriebe - Scambiatore sul motore e scatola cambio - Wisselaar op motor en versnellingsbak

CITROËN XSARA PICASSO

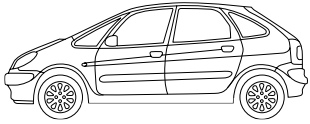
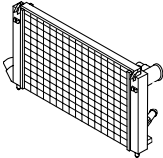
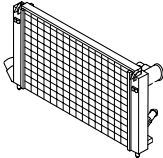
	Taille	Neuf		 E.S.
(TU5JP) Ess 1,6 L (EW7J4) Ess 1,8 L 16 S Sauf Réfri	21,3 DM2	Valéo	1330 69 → 03/2001	1331 KF
			1330 C6 04/2001 → 11/2002	1333 19
			1330 G5 11/2002 →	-
(EW7J4) Ess 1,8 L 16 S Réfri		Valéo	1330 74 → 03/2001	1331 KC
			1330 82 04/2001 → 11/2002	1331 LS RP 1333 07 + (1) 1323 22
(EW10J4) Ess 2 L 16 S BVM		Valéo	1330 74 → 06/2001	1331 KC
			1330 C4 07/2001 → 11/2003	
(EW10J4) Ess 2 L 16 S BVA Echangeur Eau/Huile BV		Valéo	1330 F6	-
(EW10J4) Ess 2 L 16 S BVA Echangeur sur moteur et BV		Valéo	1330 F7	-
(DW10TD) DI Turbo 2 L HDi Sauf Réfri		Valéo	1330 74 → 11/2002	1331 KC → 11/2002
			1330 F4 11/2002 →	1333 07 11/2002 →
(DW10TD) DI Turbo 2 L HDi Réfri			1330 75 DAM 08365 FV → DAM 09491 FV	1331 KE
			1330 F4 DAM 09492 FV →	1333 07
			1330 A1 RP 1330 82 DAM 08820 78 → DAM 08854 78	-
			1330 82 DAM 08855 78 → DAM 09532 78	1331 LS RP 1333 07 + (1) 1323 22

CITROËN BX

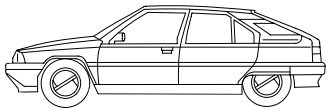
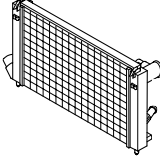
	Taille	Neuf		E.S.
(EX) Ess 1,1 L - 1,4 L → 05/88	14 DM2	Valéo	95 494 955 NFP	1331 PX
(TU1 - TU3) Ess 1,1 L - 1,4 L 05/88 → (XU5) Sauf Réfri - Sauf BK Ess 1,6 L Sauf Atmosphère poussiéreuse	16,2 DM2	Valéo	95 495 037	1331 JK
(XU5) Atmosphère poussiéreuse Ess 1,6 L Carbu 09/86 →	22,6 DM2	Valéo	96 045 621	1331 JJ
(XU5) Ess 1,6 L Réfri - BK (XU9JAZ - XU9J1) Ess 1,9 L Réfri → 04/91 (XUD) DI TT Réfri	22,6 DM2	Valéo	95 495 038	1331 JM
(XU9J4) Ess 1,9 L 16 S	16 DM2	Ordonez	95 636 832	1331 QE
(XUD7) DI Atmo 1,7 L Sauf Réfri (XUD9A) DI Atmo 1,9 L Sauf Réfri → 05/91	22,6 DM2	Valéo	96 045 621	1331 JJ
(XUD9A) DI Atmo 1,9 L Sauf Réfri 05/91 →	22,5 DM2	Valéo	1301 M3	-
(XUD7TE) DI Turbo 1,7 L Sauf Réfri	23,6 DM2	Ipra	95 635 181 NFP	1331 JL

Sauf Réfri : Exept air conditioning - Salvo aire acondicionado - Salvo climatização - Ausser klima anlage - Salvo refrigerazione - Behalve airco

Réfri : Air conditioning - Aire acondicionado - Climatização - Klima anlage - Refrigerazione - Airco

Sauf atmosphère poussiéreuse : Exept dusty atmosphere - Salvo atmosfera polvorientas - Salvo atmosfera polunente - Ausser staubige luftumgebung - Salvo pressione atmosferica - Behalve selcht wegennet

Atmosphère poussiéreuse : Dusty atmosphere - Atmosfera polvorientas - Atmosfera polunente - Saubige luftumgebung - Pressione atmosferica - Selcht wegennet

CITROËN XANTIA

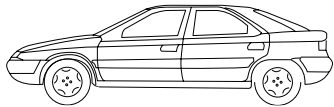
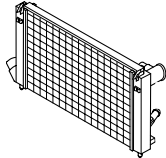
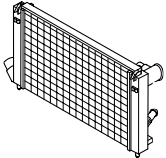
	Taille	Neuf		 E.S.
(XU5JP - XU7JP - XU10J2) Ess 1,6 L - 1,8 L - 2 L Sauf Réfri → 03/95	23 DM2	Behr Valéo	96 104 142	1331 HX
(XU5JP - XU7JP - XU7JP4 XU7JB - XU10J2) Sauf Réfri Ess 1,6 L - 1,8 L - 1,8 L 16S - 2 L 03/95 → (XU10J4R) Ess 2 L 16S BVM Sauf Réfri	23 DM2	Valéo	1301 GG	1301 GH
(XU5JP - XU7JP - XU7JB - XU10J2) Ess 1,6 L - 1,8 L - 2 L Réfri (XU7JP4 - XU10J4R) Ess 1,8 L 16S - 2 L 16S BVM Réfri 04/95 →	25 DM2	Valéo	1330 19	1331 HY
(XU5JP - XU7JP - XU7JP4 - XU10J4R) Ess 1,6 L - 1,8 L - 1,8 L 16S - 2 L 16S BVA (XU10J2) Ess 2 L BVA 03/93 → BVM 12/97 →	25 DM2	Valéo	1301 M1	1331 JC
(XU10J2TE) Ess 2 L Turbo CT		Ordonez	1301 GL	1331 HV
(XU10J4) Ess 2 L 16S Sauf Réfri	23 DM2	Valéo Behr	96 107 231	1331 QN
(XU10J4) Ess 2 L 16S Réfri	25 DM2	Valéo Ordonez	1330 18	1331 JA
(XU10J4R) DI Turbo 2,2 L BVA	25 DM2		1301 M1	1331 JC
(ES9J4) V6 BVM		Ordonez	1330 13	1331 PN
(ES9J4) V6 BVA		Ordonez	1330 28	1331 PR

Sauf Réfri : Except air conditioning - Salvo aire acondicionado - Salvo climatização - Ausser klima anlage - Salvo refrigerazione - Behalve airco

Réfri : Air conditioning - Aire acondicionado - Climatização - Klima anlage - Refrigerazione - Airco

Pays chauds : Hot countries - Países calidos - Países quentes - Tropische länder - Clima caldo - Warme landen

Sans nourrice : Without heater tank - Sin nodriza - Sem enchimento - Ohne ausgleichsbehälter - Senza sebratoio - Zonder expansievat

Avec nourrice : With heater tank - Con nodriza - Com enchimento - Mit ausgleichsbehälter - Con sebratoio - Met expansievat

CITROËN XANTIA

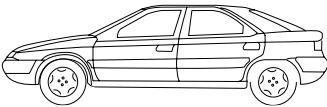
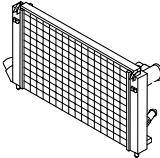
	Taille	Neuf		E.S.
(XUD9A) Avec nourrice DI Atmo 1,9 L Sauf Réfri → 04/94	23 DM2	Valéo Behr	96 107 231	1331 QN
(XUD9A) Sans nourrice DI Atmo 1,9 L BVM Sauf Réfri 04/94 →		Valéo	1301 N9	1331 HZ
(XUD9 - XUD9A) DI Atmo 1,9 L Réfri → 04/94, BVM Réfri 04/94 →	25 DM2	Valéo Ordonez	1330 18	1331 JA
(XUD9 - XUD9A) DI Atmo 1,9 L BVA 04/94 →		Valéo	1301 R5	1331 RX
(XUD9SD) Pays chauds DI 1,9 L 06/96 →12/97	27 DM2	Ordonez	1301 FY	1331 HW
(XUD9SD) Sauf pays chauds DI 1,9 L Sauf Réfri → 04/99		Valéo	1330 16 RP 1330 71	1331 JP
(XUD9SD) Sauf pays chauds DI 1,9 L Sauf Réfri 04/99 →	25 DM2	Valéo	1330 71	1331 JP
(XUD9SD) DI 1,9 L Réfri	25 DM2	Valéo	1330 18	1331 JA
(XUD9SD) DI 1,9 L Pays chauds 12/97 →		Ordonez	1301 GL	1331 HV
(XUD9TE) DI Turbo 1,9 L Sauf Réfri CAG BVM			1301 FY → 09/94 (1) 1351 Q2	1331 HW → 09/94 (1) 1351 Q2
(XUD9TE) DI Turbo 1,9 L Réfri CAG BVM DI Turbo 1,9 L Sauf Réfri CAD BVM		Ordonez	1301 GL	1331 HV
(XUD9TE) DI Turbo 1,9 L BVA 12/97 →		Ordonez	1330 36	1331 PT
(XUD9TE) DI Turbo 1,9 L Réfri 09/94 → 05/97 DI Turbo 1,9 L Sauf Réfri CAD 09/94 → 05/97 DI Turbo 1,9 L Sauf Réfri CAG 09/94 →		Ordonez	1301 FY	1331 HW
(XUD11BTE) DI Turbo 2,1 L		Ordonez	1301 GL	1331 HV
(DW10TD) DI Turbo 2 L			1330 70	1331 PW
(DW10ATED) DI Turbo 2 L			1330 43	1331 PV

Sauf pays chauds : Except hot countries - Salvo países calidos - Salvo países quentes - Ausser tropische länder - Salvo clima caldo - Selcht warme landen

Pays chauds : Hot countries - Países calidos - Países quentes - Tropische länder - Clima caldo - Warme landen

Sauf Réfri : Except air conditioning - Salvo aire acondicionado - Salvo climatização - Ausser klima anlage - Salvo refrigerazione - Behalve airco

CITROËN C5

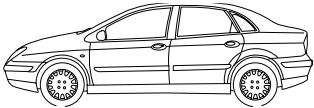
	Taille	Neuf		E.S.
(EW7J4) Ess 1,8 L 16S BVM	a) E=13,6		1330 68	1331 GV
(EW7J4) Ess 1,8 L 16S BVA Sans Réfri	21 DM2 E=27		1330 91	1331 NP
(EW7J4) Ess 1,8 L 16S BVA Réfri	a) 21 DM2 E=32		1330 64	1331 FX
(EW10D) Ess 2 L BVM	b)		1330 78	1331 KV
(EW10J4) Sauf pays chauds Ess 2 L 16S BVM	b) 21 DM2 E=27		1330 63	1331 FT
(EW10J4) Sauf pays chauds Ess 2 L 16S BVA	21 DM2 E=27		1330 91	1331 NP
(EW10J4) Pays chauds Ess 2 L 16S BVA	a) 21 DM2 E=32		1330 64	1331 FX
(EW10J4) Ess 2 L 16S BVM	21 DM2 E=32		1330 A0	-
(EW10J4) Ess 2 L 16S BVA Echangeur eau/huile BV	a) 21 DM2 E=32		1330 64	1331 FX
(EW10J4) Ess 2 L 16S BVA Echangeur sur moteur et BV	21 DM2 E=32		1330 77	1331 KR
(ES9J4S) Ess 3 L V6 BVM	c)	Ordenez	1330 80	1331 LK
(ES9J4S) Ess 3 L V6 BVA	c)	Ordenez	1330 81	1331 LP
(DW10) DI Turbo 2 L HDi BVM	b) 21 DM2 E=27		1330 63	1331 FT
(DW10) DI Turbo 2 L HDi BVA	a) 21 DM2 E=32		1330 64	1331 FX
(DW12TED4) DI Turbo 2,1 L 16S HDi BVM	b)		1330 78	1331 KV
(DW12TED4) DI Turbo 2,1 L 16S HDi BVA	c)		1330 79	1331 LC

Pour Peugeot :

a) 406, b) 406 - 607, c) 607

CITROËN XM

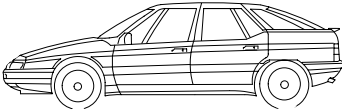
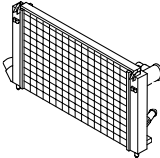
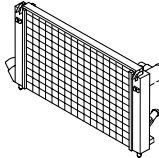
	Taille	Neuf		E.S.
				
(XU10J2 - XU102C - XU10M) Ess 2 L BVM Sauf Réfri (XU10J4R Sauf pays chauds) Ess 2 L 16S BVM Sauf Réfri a)		Valéo	1300 L9	1301 A1
(XU102C - XU10M - XU10J2) Ess 2 L BVM Réfri → 07/94	27 DM2	Chausson	1330 20 1300 N0 (GE)	1331 PQ
(XU10J2C - XU10M - XU10J2) BL Ess 2 L BVA → 07/94 a)		Valéo	1300 N0	1301 A3
(XU10J2C - XU10M - XU10J2) BK Ess 2 L BVA → 07/94	27 DM2	Chausson	1330 20	1331 PQ
(XU10J2) Ess 2 L BVM Réfri 06/94 → (XU10J4R) Ess 2 L 16S BVM Réfri / Pays chauds a)		Valéo	1300 N0 deo (1) 1210 03 + (1) 6981 N3	1301 A3 deo (1) 1210 03 + (1) 6981 N3
(XU10J4R) Ess 2 L 16S BVA → 04/95 Ess 2 L 16S BVA Sauf ABR 05/95 → a)		Valéo	1301 X5	1301 X7
(XU10J4R) Ess 2 L 16S BVA ABR 05/95 →		Valéo	1301 GX	1331 RQ
(ZPJ - ZPJ4) V6 BVA 05/95 →		Valéo	1301 GX deo (1) 0311 12 + (1) 6981 N1	1331 RQ deo (1) 0311 12 + (1) 6981 N1
(ZPJ - ZPJ4) V6 BVM Sauf Réfri a)	24,72 DM2	Chausson	96 086 717 RP 1301 E5 deo (1) 1210 03 + (1) 6981 N3	1301 A7 + (1) 1210 03 + (1) 6981 N3
(ZPJ - ZPJ4) V6 BVM Réfri V6 BVA → 11/93 (XUD11A) DI Atmo → 03/96 a)	24,72 DM2	Chausson	1330 21 RP 1301 E5	1301 A7
(ZPJ - ZPJ4) V6 BVA 11/93 → 04/95 a)		Valéo	1301 R2	1331 P1

Pour Peugeot :

a) 605

Sauf pays chauds : Exept hot countries - Salvo países calidos - Salvo países quentes - Ausser tropische länder - Salvo clima caldo - Selcht warme landen

Pays chauds : Hot countries - Países calidos - Países quentes - Tropische länder - Clima caldo - Warme landen

Sauf Réfri : Exept air conditioning - Salvo aire acondicionado - Salvo climatização - Ausser klima anlage - Salvo refrigerazione - Behalve airco

Réfri : Air conditioning - Aire acondicionado - Climatização - Klima anlage - Refrigerazione - Airco

Sauf ABR (anti-blocage roue) : Except ABS (anti lock brakes) - Salvo anti-bloqueo rueda - Salvo anti-bloqueo roda - OHNE ABS - Senza ABS - Zonder ABS

ABR (anti-blocage roue) : ABS (anti lock brakes) - Anti-bloqueo rueda - Anti-bloquem de roda - Antilockiersystem - Antilockaggio ruota - Antilockeersystem

CITROËN XM

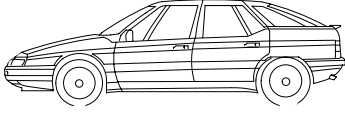
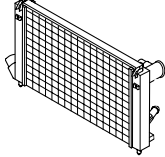
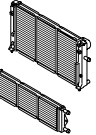
	Taille	Neuf		E.S.
(ES9J4) V6			1330 32	1331 PS
(XU10J2TE) Sauf pays chauds Ess 2 L Turbo CT BVM	a) 27 DM2	Valéo	1330 02 + (1) 1343 T9 → 04/95	1331 N3 + (1) 1343 T9 → 04/95
(XU10J2TE) Ess 2 L Turbo CT BVA → 04/95 Ess 2 L Turbo CT BVM Pays chauds → 04/95 (XUD11ATE - XUD11BTE) DI Turbo 2,1 L → 05/95	27 DM2	Behr	96 001 830	1331 QG
(XU10J2TE) Ess 2 L Turbo CT BVM Sauf pays chauds 05/95 → 10/95 Ess 2 L Turbo CT Pays chauds 05/95 → Ess 2 L Turbo CT BVA 05/95 → (XUD11ATE - XUD11BTE) DI Turbo 2,1 L BVA 06/95 →		Ordonez	1301 Z6	1301 Z8
(XU10J2TE) Sauf pays chauds Ess 2 L Turbo CT BVM 10/95 →	a)	Valéo	1330 02	1331 N3
(XUD11A) DI Turbo 2,1 L → 03/96	a)		1301 ES NFP	1301 A7
(DK5ATE) DI Turbo 2,5 L		Ordonez	1301 TF	1301 S5
		Ordonez	1301 S6	1301 S8

Pour Peugeot :
a) 605

CITROËN EVASION

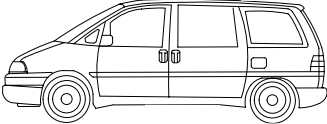
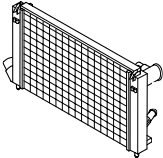
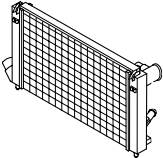
	Taille	Neuf 	E.S. 
(XU7JP) Ess 1,8 L IE Sauf Réfri (XU10J2) Ess 2 L IE Sauf Réfri (XU10J4R - EW10J4) Ess 2 L IE 16S Sauf Réfri	a)	Valéo 1301 P1 RP 1330 73 + → 05/99 (1) 1306 E0 1330 73 05/99 →	1331 JT + → 05/99 (1) 1306 E0 1331 JT
(XU7JP) Ess 1,8 L IE Réfri (XU10J2) Ess 2 L IE Réfri (XU10J4R) Ess 2 L IE 16S Réfri	a)	Valéo 1301 P2	1301 W2
(XU10J2TE) Ess 2 L IE Turbo Sauf Réfri	a)	Valéo 1301 P3	1301 W4
(EW10J4) Ess 2 L IE 16S BVM Sauf Réfri	a)	Valéo 1330 73 + (1) 0163 53 + (1) 0243 18	-
(XU10J2TE) Ess 2 L IE Turbo Réfri (EW10J4) Ess 2 L IE 16S Réfri	a)	Valéo 1301 P3 + (1) 0163 53 + (1) 0243 18	1301 W4 + (1) 0163 53 + (1) 0243 18 1301 W7 RP 1301 W4 + (1) 0163 53 Sauf France
(XUD9TE) DI Turbo 1,9 L Sauf Réfri (XUD11BTE) DI Turbo 2,1 L Sauf Réfri	a)	Valéo 1301 Y4	1301 Y6
(XUD9TE) DI Turbo 1,9 L Réfri (XUD11BTE) DI Turbo 2,1 L Réfri	a)	Valéo 1301 Y7	1301 Y9
(DW10ATED) DI Turbo 2 L HDi	a)	Valéo 1330 72 RP 1330 E3	1331 HG RP 1331 ZW
(DW10ATED4) DI Turbo 2 L 16S HDi	a)	Valéo 1301 Y7	1301 Y9
Pour Peugeot : a) 806 - EXPERT			

CITROËN C8

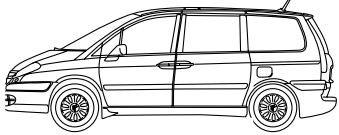
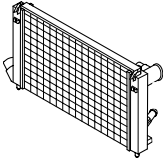
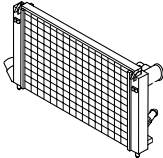
	Taille	 Neuf		 E.S.
(EW10J4) Ess 2 L 16 S BVM	a) 18 V 14		1330 A4	-
(EW10J4) Ess 2 L 16 S BVM	a) 27 MBA HP		1330 E7	-
(EW10J4) Ess 2 L 16 S BVA	a) 27 MBA HP		1330 H8	-
(EW12J4) Ess 2,2 L 16 S BVA	a) 27 MBA HP		1330 A5	-
(DW10ATED4) DI 2 L HDi BVM (DW12TED4) DI 2,2 L HDi	a) 27 MBA HP		1330 E7	-
BVA	b) 36 CU		1330 81	-

Pour Peugeot :

a) 807, b) 607 - 807

CITROËN C15

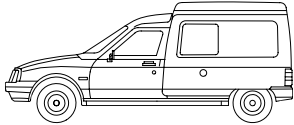
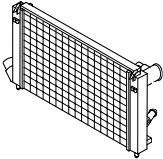
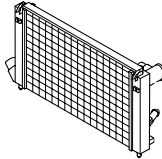
	Taille	 Neuf	 E.S.
(TU9 - TU1) Ess 1 L - 1,1 L → 09/87			95 606 692 NFP 1331 SH
(TU3) Ess 1,4 L → 09/87			95 606 691 NFP 1331 SG
(TU9 - TU1 - TU3) Ess 1 L - 1,1 L - 1,4 L 05/88 →		Ordonez	96 029 202 1331 QJ
(E1A - G1A) Ess 1,1 L - 1,3 L 07/87 → 05/88 (XUD7) DI 1,8 L → 04/88	22,6 DM2	Ordonez	95 496 528 1331 PY
(XUD7) DI 1,8 L 05/88 → 04/92		Ordonez	96 029 201 1331 QH
(XUD7) DI 1,8 L 04/92 → 02/94		Ordonez	96 148 094 1331 JG
(XUD7) DI 1,8 L Sans nourrice 03/94 → (DW8B) DI 1,9 L	14,84 DM2	Ordonez	1301 Y2 1331 JE
(TU1M) Ess 1,1 L (IL) 01/95 →	14,84 DM2	Ordonez	1301 Y2 -

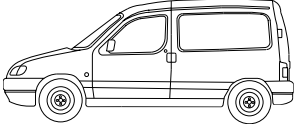
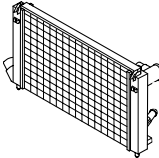
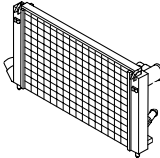

CITROËN BERLINGO I

	Taille	Neuf		E.S.	
					
(TU3-2) Ess 1,4 L → 10/98	a)	23 DM2	Valéo Behr	1330 45 deo (1) 1351 Z4	1331 CS
(TU3-2) Ess 1,4 L 10/98 →	b)	23 DM2	Valéo	1330 47 RP 1333 02	1333 03
VU (TU1M+) Ess 1,1 L	b)	17 DM2	Valéo	1330 52 → 10/98 deo (1) 1351 Z4	1331 CP → 10/98 deo (1) 1351 Z4
(TU1M+ - TU1JP) Ess 1,1 L 10/98 →	b)	17 DM2		1330 52	1331 CP
VP (TU3JP - XU7JB) Ess 1,4 L Ess 1,8 L IE	b)	23 DM2	Valéo	1330 47 RP 1333 02 → 10/98 deo (1) 1351 Z4 (TU) (1) 1351 Z3 (XU)	1331 CT RP 1333 03 → 10/98 deo (1) 1351 Z4 (TU) (1) 1351 Z3 (XU)
(TU3JP - XU7JB) Ess 1,4 L Ess 1,8 L IE → 10/98	b)			1330 47 RP 1333 02 +(1) 1351 Z5	1331 CT RP 1333 03 +(1) 1351 Z4
VP (TU5JP4) Ess 1,6 L 16S	b)	23 DM2	Valéo	1330 47 RP 1333 02	1333 03
VP/VU (XUD7 - XUD9) DI 1,8 L - 1,9 L Sauf Réfri → 03/97	b)		Valéo	1330 10 RP 1330 56 + (1) 1351 Z1 + (1) 1343 Z4	1331 V3 RP 1331 EQ + (1) 1351 Z1 + (1) 1343 Z4
VP/VU (XUD7 - XUD9) DI 1,8 L - 1,9 L Sauf Réfri 03/97 → 10/98 c)		23 DM2	Valéo	1330 23 RP 1330 41 + (1) 1351 Z1 + (1) 1343 Z4	1331 Q6 RP 1331 Y8 + (1) 1351 Z1 + (1) 1343 Z4

Pour Peugeot :

a) 306, b) PARTNER, c) 306 - PARTNER

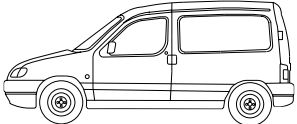
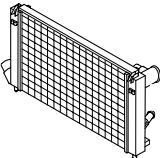
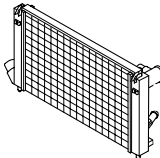
CITROËN BERLINGO I

	Taille	 Neuf	 E.S.
VP/VU (XUD7 - XUD9) DI 1,8 L - 1,9 L Réfri → 03/97	b) 23 DM2	Valéo 1330 09 RP 1330 57 + (1) 1351 Z1 + (1) 1343 Z4	1331 T8 RP 1331 EW + (1) 1351 Z1 + (1) 1343 Z4
VP/VU (XUD7 - XUD9) DI 1,8 L - 1,9 L Réfri 03/97 → 07/98	a) 25 DM2	Valéo 1330 24 RP 1330 41 + (1) 1351 Z1 + (1) 1343 Z4	1331 Q9 RP 1331 CW + (1) 1351 Z1 + (1) 1343 Z4
VP/VU (XUD7 - XUD9) DI 1,8 L - 1,9 L Réfri 07/98 → 10/98	b) 23 DM2	Valéo 1330 57	1331 EW
VP/VU (XUD7 - XUD9) DI 1,8 L - 1,9 L Sauf Réfri 10/98 → (DW8 - DW8B) DI 1,9 L Sauf Réfri → 06/2001	a) 23 DM2	Valéo 1330 41	1331 Y8
VP/VU (XUD7 - XUD9) DI 1,8 L - 1,9 L Réfri 10/98 → (DW8) DI 1,9 L Réfri → 12/99	a) 25 DM2	Valéo 1330 42	1331 CW
(DW8 - DW8B) DI 1,9 L Réfri 12/99 → 06/2001	a) 25 DM2	Ordonez Valéo 1330 58	1331 FG
(DW8 - DW8B) DI 1,9 L Sauf Réfri 07/2001 →	b) 25 DM2	Ordonez Valéo 1330 E1	-
(DW8 - DW8B) DI 1,9 L Réfri 07/2001 →	b) 25 DM2	Ordonez Valéo 1330 E2	-
(DW10TD) DI Turbo 2 L HDi	b) 25 DM2	1330 C9	1331 TZ
(SA18) 	a) 16 DM2	Magneti Marelli 1330 33	-

Pour Peugeot :

a) 306, b) PARTNER, c) 306 - PARTNER

Sauf Réfri : Exept air conditioning - Salvo aire acondicionado - Salvo climatização - Ausser klima anlage - Salvo refrigerazione - Behalve airco

Réfri : Air conditioning - Aire acondicionado - Climatização - Klima anlage - Refrigerazione - Airco

 Electrique : Elctric - Elctrico - Elctrico - Elektrisch - Elettrico - Electrisch

CITROËN BERLINGO II

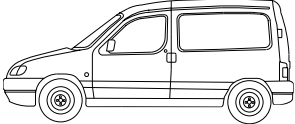
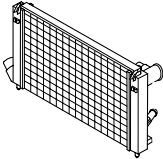
	Taille	Neuf		E.S.
VP/VU (TU1JP - TU3JP - TU5JP4) Ess 1,1 L - 1,4 L - 1,6 L 16 S	a) 21,3 DM2 TP E=18		1330 83 RP 1330 G2 + (1) 1323 22	-
VP/VU (TU1JP - TU3JP - TU5JP4) Ess 1,1 L - 1,4 L - 1,6 L 16 S	a) 21,3 DM2 MBA E=18		1330 84 RP 1330 G3 + (1) 1323 22	-
(DW8) DI 1,9 L	a) 21,3 DM2 MBA HP E=27		1330 F4	-
(DW10TD) DI Turbo 2 L HDi	a)		1330 F4	-
(SA18) ⚡	b) 16 DM2	Magnet Marelli	1330 33	-

Pour Peugeot :

a) 307 - PARTNER, b) PARTNER

CITROËN JUMPY

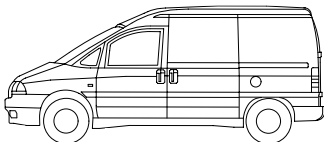
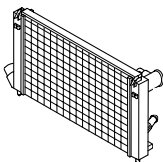
	Taille	Neuf		E.S.
(SPI) Ess 1,6 L Sauf Réfri → 05/99	a)	Valéo	<i>1301 P1</i> RP 1330 73 + (1) 1306 E0	1331 JT + (1) 1306 E0
(SPI) Ess 1,6 L Sauf Réfri 05/99 →	a)	Valéo	1330 73	1331 JT
(SPI) Ess 1,6 L Réfri		Valéo	1301 P2	1301 W2
(EW10J4) Ess 2 L 16S BVM Sauf Réfri	a)		1330 73 + 03/2001 → (1) 0163 53 (1) 0243 18	1331 JT + 03/2001 → (1) 0163 53 (1) 0243 18
(EW10J4) Ess 2 L 16S BVM BVA Réfri	a)		1301 P3 + (1) 0163 53 + (1) 0243 18	1301 W4 + (1) 0163 53 + (1) 0243 18 <i>1301 W7</i> RP 1301 W4 + (1) 0163 53 Sauf France
(DW8 - DW8B) DI 1,9 L Sauf Réfri (XUD9) DI 1,9 L Sauf Réfri	a)	Valéo	1301 P3	1301 W4
(XUD9TE) DI Turbo 1,9 L Sauf Réfri	a)	Valéo	1301 Y4	1301 Y6
(DW8) DI 1,9 L Réfri	a)	Valéo	1301 Y7 → 12/99 <i>1330 72</i> 12/99 → 09/2001 RP 1330 E3	1301 Y9 <i>1331 HG</i> RP 1331 ZW
(XUD9 - XUD9TE) DI 1,9 L - 1,9 L Turbo Réfri	a)	Valéo	1301 Y7	1301 Y9
(DW8 - DW8B) DI 1,9 L Réfri 09/2001 →	a)	Valéo	1330 E3	1331 ZW
(DW10ATED - DW10BTED - DW10CTED) DI Turbo 2 L HDi	a)	Valéo	<i>1330 72</i> RP 1330 E3	<i>1331 HG</i> RP 1331 ZW
(DW10ATED4) DI Turbo 2 L 16S HDi	a)	Valéo	1301 Y7	1301 Y9
<i>Pour Peugeot :</i> a) 806 - EXPERT				

CITROËN JUMPER → 02/2002

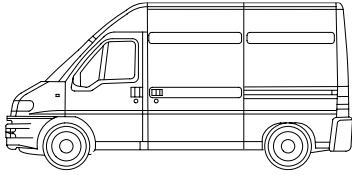
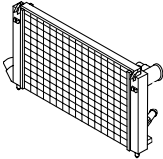
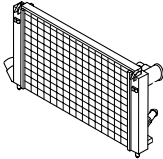
	Taille	Neuf		
				E.S.
(XU102C) Ess 2 L a)			1301 JK	-
(XU10J2) Ess 2 L Sauf Réfri → S 16116163 (DJ5TED) DI Turbo 2,5 L Sauf Réfri a)			1301 N3	<i>1301 N5</i> RP 1331 RT
(XU10J2) Ess 2 L Réfri → S 16116163 a)			1301 P6	<i>1301 P8</i> RP 1331 RW
(XU10J2) Ess 2 L S 16116164 → a)			1330 E4	1331 ZX
(XUD9) DI 1,9 L Réfri (DJ5 - DJ5T) DI Atmo 2,5 L Sauf Réfri → 06/95 DI Turbo 2,5 L Sauf Réfri → 06/95 (DJ5TED) DI Turbo 2,5 L Réfri a)		Valéo	<i>1301 N0</i> RP 1330 E4	1301 N2
(XUD9) DI 1,9 L Sauf Réfri (DJ5 - DJ5T) DI Atmo 2,5 L Sauf Réfri 07/95 → a)		Valéo	1330 17	1331 Q4
(DJ5 - DJ5T) DI Atmo 2,5 L Réfri DI Turbo 2,5 L Réfri a)		Valéo	1301 N6	1331 RV
(SOFIM) DI Atmo 2,8 L - DI Turbo 2,8 L Sauf HDi a)		Valéo	1330 17	1331 Q4
(SOFIM) DI Turbo 2,8 L HDi Sauf Réfri a)			1330 97	1331 SS
(SOFIM) DI Turbo 2,8 L HDi Réfri a)			1330 98	1331 ST

Pour Peugeot :
a) BOXER

CITROËN JUMPER 02/2002 →

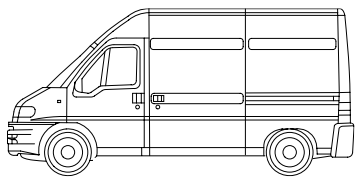
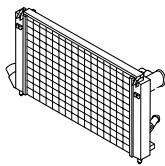
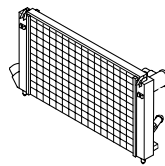
	Taille	 Neuf	 E.S.
(XU10J2) Ess 2 L a)		1330 C8	-
(DW10TD) DI Turbo 2 L Sauf Réfri (DW12TED) DI Turbo 2,5 L Sauf Réfri a)		1330 97	1331 SS
(DW10TD) DI Turbo 2 L Réfri (DW12TED) DI Turbo 2,5 L Réfri a)		1330 98	1331 ST
(SOFIM) DI Turbo 2,8 L HDi BV5 MLGU Sauf Réfri a)		1330 97	-
(SOFIM) DI Turbo 2,8 L HDi BV5 MLGU Réfri a)		1330 98	-
(SOFIM) DI Turbo 2,8 L HDi BVA 4HP20 a)		1330 C8	-
(SOFIM) DI Turbo 2,8 L HDi a)		1330 G7	-

Pour Peugeot :
a) *BOXER*

CITROËN C25

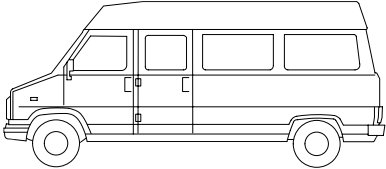
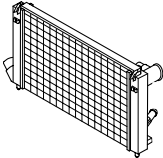
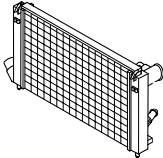
	Taille			
		Neuf	E.S.	
(XM7T - XN1T) Ess 06/85 →	a)	Valéo	1300 G0	1331 QT
(XUD9 - CRD93) DI Atmo	a)		1300 J9	1331 QX
(CRD93LS) DI Turbo	a)		1300 K3	1331 QZ

Pour Peugeot :

a) J5

	Taille	 Neuf	 E.S.
---	---------------	---	--

CITROËN VISA

DI	→ 04/88	22,6 DM2	Ordonez	95 496 528	1331 PY
	04/88 →			96 029 201	1331 QH
Ess 954 - 1124 cm³				95 606 691 NFP	1331 SG
Ess 1 L - 1,1 L					
Super X - GT - 14 TRS Réfri				95 606 692 NFP	1331 SH



CITROËN CX



Ess 2 L - 2,2 L → 07/79 Ess 2,4 L Carbu → 07/79	20 DM2	Valéo	NFP	NFP
Ess Reflex - Athéna 07/79 → 20 - 20RE - 20TRE - 22TRS 07/79 →	16 DM2	Valéo	95 606 693 NFP	1331 SJ
Ess 2,4 L - 2,4 L Réfri - Prestige 07/79 → DI 2,2 L - 2,5 L Atmo	23 DM2	Chausson	95 495 122 NFP	1331 SF
Ess 2 L REFRI Ess 2,4 L IE - 2,5 L IE Ess 2,5 L GTI DI 2,5 L Atmo	23 DM2	Valéo	95 606 694 NFP	1331 QA
Ess 2,5 L IE Turbo DI 2,5 L Turbo	27 DM2	Valéo	95 633 532	1331 QC

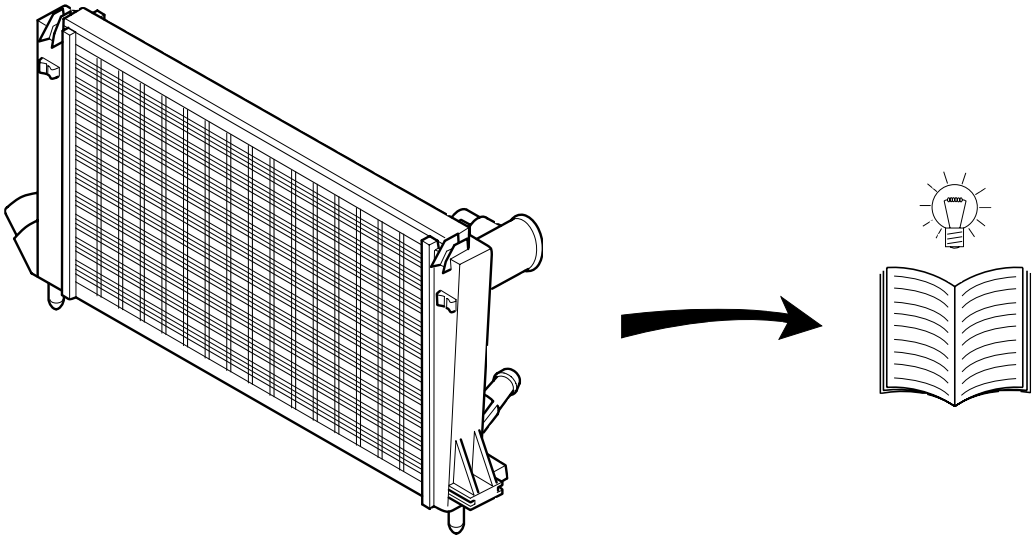

CITROËN C35



Ess		Valéo	ZA 95 003 703 NFP	-
DI		Fiat	95 548 009	1331 PZ NFP



N°		N°	
0163 53	25-31	1301 TA	9
0243 18	25-31	1301 TF	24
0311 12	23	1301 TG	11-14
1210 03	23	1301 TH	11-14
1300 G0	34	1301 TJ	11
1300 J9	34	1301 TK	11-12
1300 K3	34	1301 TL	12
1300 L9	23	1301 TW	11
1300 N0	23	1301 V4	8
1301 A1	23	1301 VJ	11-12
1301 A3	23	1301 VQ	12
1301 A7	23-24	1301 VT	9
1301 E5	23	1301 W2	25-31
1301 ES	24	1301 W4	25-31
1301 FY	21	1301 W7	25-31
1301 GG	20	1301 X0	13
1301 GH	20	1301 X2	12
1301 GL	20-21	1301 X3	13
1301 GX	23	1301 X4	13
1301 JG	13	1301 X5	23
1301 JK	32	1301 X7	23
1301 JV	12	1301 Y2	27
1301 JY	13	1301 Y4	25-31
1301 KE	13	1301 Y6	25-31
1301 KG	13	1301 Y7	25-31
1301 M1	20	1301 Y9	25-31
1301 M3	19	1301 Z6	24
1301 N0	32	1301 Z8	24
1301 N2	32	1301 Z9	8-9
1301 N3	32	1306 91	13
1301 N5	32	1306 C7	11-12-13
1301 N6	32	1306 E0	25-31
1301 N9	21	1307 PT	15
1301 P1	25-31	1323 22	16-17-18-30
1301 P2	25-31	1330 02	24
1301 P3	25-31	1330 03	12
1301 P6	32	1330 04	12
1301 P8	32	1330 06	12-14
1301 R2	23	1330 09	29
1301 R5	21	1330 10	15-28
1301 S0	12	1330 11	9
1301 S5	24	1330 13	20
1301 S6	24	1330 16	21
1301 S8	24	1330 17	32
1301 SQ	9	1330 18	20-21
1301 SW	9	1330 19	20
1301 SX	9	1330 20	23

N°		N°	
1330 21	22	1330 98	32-33
1330 23	15-28	1330 A0	22
1330 24	15-29	1330 A1	18
1330 28	20	1330 A2	17
1330 30	15	1330 A3	17
1330 32	24	1330 A5	26
1330 33	29-30	1330 A6	9
1330 36	21	1330 A8	9
1330 41	15-28-29	1330 A9	9
1330 42	15-29	1330 C0	10
1330 43	21	1330 C1	10
1330 45	11-12-14-28	1330 C2	10
1330 46	14	1330 C4	18
1330 47	28	1330 C6	18
1330 49	14	1330 C8	33
1330 50	12-14	1330 C9	15-29
1330 51	11-12-14	1330 E1	29
1330 52	28	1330 E2	29
1330 55	15	1330 E3	25-31
1330 56	15-28	1330 E4	32
1330 57	29	1330 E5	10
1330 58	15-28	1330 E6	10
1330 63	22	1330 E7	26
1330 64	22	1330 F4	16-17-18-30
1330 68	22	1330 F6	18
1330 69	18	1330 F7	17-18
1330 70	21	1330 G2	16-30
1330 71	21	1330 G3	16-30
1330 72	25-31	1330 G4	16
1330 73	25-31	1330 G5	18
1330 74	18	1330 G7	33
1330 75	18	1330 G9	17
1330 77	22	1330 H0	17
1330 78	22	1330 H8	26
1330 79	22	1331 45	12
1330 80	22	1331 52	12
1330 81	22-26	1331 AX	14
1330 82	16-17-18	1331 CA	12-14
1330 83	16-30	1331 CH	11-12-14
1330 84	16-30	1331 CP	28
1330 85	16	1331 CS	11-12-14-28
1330 86	16	1331 CT	28
1330 91	22	1331 CV	14
1330 92	9	1331 CW	15-29
1330 94	17	1331 EQ	15-28
1330 96	17	1331 EW	29
1330 97	32-33	1331 EZ	15

N°		N°	
1331 FG	15-29	1331 PE	16
1331 FT	22	1331 PL	9
1331 FX	22	1331 PN	16-20
1331 GV	22	1331 PQ	23
1331 H9	14	1331 PR	20
1331 HA	20	1331 PS	24
1331 HG	25-31	1331 PT	21
1331 HK	8	1331 PV	21
1331 HL	8	1331 PW	21
1331 HM	8	1331 PX	19
1331 HN	8	1331 PY	27-35
1331 HP	8	1331 PZ	35
1331 HQ	9	1331 Q4	32
1331 HR	11	1331 Q6	15-28
1331 HS	13	1331 Q9	29
1331 HT	11	1331 QA	35
1331 HV	20-21	1331 QC	35
1331 HW	21	1331 QE	19
1331 HX	20	1331 QF	8
1331 HY	20	1331 QG	24
1331 HZ	21	1331 QH	27-35
1331 JA	20-21	1331 QJ	27
1331 JC	20	1331 QK	11
1331 JE	27	1331 QL	12
1331 JG	27	1331 QN	20-21
1331 JJ	19	1331 QP	8
1331 JK	19	1331 QR	8
1331 JL	19	1331 QT	34
1331 JM	19	1331 QX	34
1331 JP	21	1331 QZ	34
1331 JT	25-31	1331 RQ	23
1331 KC	18	1331 RY	11
1331 KE	18	1331 RS	13
1331 KF	18	1331 RT	32
1331 KR	22	1331 RV	32
1331 KV	22	1331 RW	32
1331 L7	13	1331 RX	21
1331 LC	22	1331 RY	11
1331 LK	22	1331 RZ	13
1331 LP	22	1331 S8	9
1331 LS	16-17-18	1331 SF	35
1331 N0	13	1331 SG	27-35
1331 N3	24	1331 SH	27-35
1331 NP	22	1331 SJ	35
1331 NQ	9	1331 SP	16
1331 P1	23	1331 SS	32-33
1331 PC	16	1331 ST	32-33

N° 		N° 	
1331 SW	16	95 495 037	19
1331 SY	16	95 495 038	19
1331 SZ	17	95 495 122	35
1331 T3	9	95 496 528	27-35
1331 T8	29	95 548 009	35
1331 TA	17	95 606 691	27-35
1331 TF	9	95 606 692	27-35
1331 TH	9	95 606 693	35
1331 TJ	9	95 606 694	35
1331 TZ	15-29	95 633 532	35
1331 V3	15-28	95 635 181	19
1331 Y8	15-28-29	95 636 832	19
1331 ZW	25-31	95 639 090	8
1331 ZX	32	95 659 648	8
1333 02	28	96 001 830	24
1333 03	28	96 011 831	8
1333 07	16-17	96 029 201	27-35
1333 19	18	96 029 202	27
1336 J6	12	96 045 621	19
1343 AF	15	96 050 670	11
1343 T9	24	96 050 671	11
1343 Z4	15-28-29	96 055 582	12
1351 Q2	21	96 082 116	8
1351 Z1	28-29	96 086 717	23
1351 Z3	11-12-14-28	96 104 142	20
1351 Z4	11-14-28	96 107 231	20
1351 Z5	28	96 140 585	8
1351 Z6	15	96 140 587	8
6981 N1	23	96 148 094	27
6981 N3	23	96 150 272	13
9979 70	6	96 172 131	8
9979 71	6	ZA 95 003 703	35
9979 72	6		
9979 73	6		
9979 74	6		
9979 75	6		
9979 76	6		
9979 77	6		
9979 78	6		
9979 79	6		
9979 80	6		
9979 81	6		
9979 82	6		
9979 83	6		
9979 84	6		
9979 85	6		
95 494 955	19		