



MBO DVD 975

Slim-Line DVD-Player

BEDIENUNGSANLEITUNG

INHALTSVERZEICHNIS

INHALTSVERZEICHNIS	1-2
EINFÜHRUNG	
Achtung / Vorsicht / Eigenschaften	3
Unterstützte CD/DVD-Formate	4
WICHTIGE SICHERHEITSHINWEISE	
Vorsicht/Hinweis/Regionalcodes	4
Sicherheitsanweisungen	4-5
Vorsichtsmaßnahmen	5
Netzkabel /Aufstellungsort/Nichtbenutzung /Allgemeiner Umgang	5
Flüssigkeiten und magnetische Gegenstände	5
Aufstellungsart /Kondensflüssigkeit	5
Störmuster auf dem Fernsehbildschirm	5
BESCHREIBUNG DES GERÄTES	
Vorderseite des Gerätes	6
Displayanzeige	6
Rückseite des Gerätes	6
FERNBEDIENUNG	
Bedienelemente der Fernbedienung	7
Fernbedienung für den Einsatz vorbereiten	8-9
ANSCHLÜSSE	
DVD-Player an Stereo-Fernsehgerät anschließen	9-11
DVD-Player an andere Geräte anschließen	11-12
WIEDERGABE	
Passende CD/DVD für das Fernsehgerät	12
Fernseher mit Mehrfachnorm	12
Fernseher mit NTSC-Norm	12
Fernseher mit PAL-Norm	13
DVD-Wiedergabe	13
Standardwiedergabe	13
Wiedergabe anhalten	13
Nach dem Betrieb	13-14
Schneller Vor- und Rücklauf	14
Kapitelweise vor- oder rückwärts springen	14
Standbild (Pause)	14
Einzelbildvorlauf (Step)	14
Zeitlupe	14
DIREKTE SZENENANWAHL	
Szenen nach Titelnummern anwählen	14
Szenen nach Kapitelnummern anwählen	15
Szenen nach Zeitposition anwählen	15
WIEDERHOLUNGSMODUS	
Wiedergabe wiederholen	15
Sequenz zwischen festgelegten Punkten wiederholen (A-B wiederholen)	16
Informationen zur aktuellen Szene anzeigen	16
SONDERFUNKTIONEN	
Zoom-Funktion verwenden	16
Sprache für Tonspur ändern	16
Untertitel aus- bzw. einblenden	16
Sprache für den Untertitel ändern	16-17
Andere Kameraperspektive wählen	17
DVD-Menü verwenden	17
Menü-Funktionen verwenden	17
Auf ein anderes TV-System umschalten	18
Ton des DVD-Players stumm schalten	18
WIEDERGABE VON VIDEO CDs	
VIDEO CDs Vorbereitungen	18
Standardwiedergabe	18
Menü "Wiedergabe"	18
Playback control	19
Nach dem Betrieb	19
Wiedergabe anhalten	19
Schneller Vor- und Rücklauf	19

INHALTSVERZEICHNIS

Spurweise vor- oder rückwärts springen	19
Standbild (Pause)	20
Einzelbildvorlauf (Step)	20
Zeitlupe	20
Info (Video CDs)	20
WIEDERHOLUNGSMODUS	
Wiedergabe wiederholen	20
Sequenz zwischen festgelegten Punkten wiederholen (A-B wiederholen)	21
WIEDERGABE VON AUDIO CDs / MP3 CDs	
Audio CDs Vorbereitung	21
Standardwiedergabe	21
Info (Audio CDs)	21
Wiedergabe anhalten	21
Schneller Vor- und Rücklauf	21
Titel vor- oder rückwärts springen	21
Pause	22
Programmieren von Audio CDs	22
Programmierte Titelfolge löschen	22
Wiedergabe von MP3 CDs	22
Auswahl eines Musikstücks mit Unterverzeichnissen	22
Auswahl eines Musikstücks ohne Unterverzeichnisse	22
KODAK PICTURE CDs	
Automatische Wiedergabe	23
Pause, nächstes und vorhergehendes Bild	23
Drehen eines Bildes	23
Zoomen und Scrollen	23
Bildvorschau	23
Information	23
Wiedergabe eines Bildes mit MP3-Musik	23-24
WERKSEITIGE EINSTELLUNGEN	
Ändern des Kennwortes	24
Menü "Kindersicherung" (DVD) - Zugangssperre	24-25
Sprachauswahl für Bildschirmanzeige (OSD)	25
Menü "Sprache Audio" (DVD)	25
Menü "Untertitel" (Sprachauswahl, DVD)	25-26
Helligkeit / Kontrast einstellen	26
Menü "TV-TYP"	26
Menü "TV-SYSTEM"	27
Menü "Video-Ausgang"	27
Menü "Audio-Ausgang"	27
Warnung	27
Sprachauswahl für DVD-Menüs	28
Einstellungen für Bildschirmschoner	28
Andere Kameraperspektive wählen	28
Werkseitige Einstellungen wieder herstellen	28
ALLGEMEINES	
Fehlerbehebung	29-30
Vorsichtsmaßnahmen bei der Verwendung von Disks	30
Verschmutzte Oberfläche	30
Beschlagnete Oberfläche	31
Aufbewahrung von Disks	31
Nicht abspielbare CD/DVD	31
Reinigung	31
BEGRIFFSDEFINITIONEN	
Kameraperspektive	31
Kapitelnummer	31
DVD	31
Playback control	31
Untertitel	31
Abgelaufene Spielzeit	31
Titelnummer	31
Spurnummer	31
Video CD	31
TECHNISCHE DATEN	32

EINFÜHRUNG

SEHR GEEHRTE KUNDIN,
SEHR GEEHRTER KUNDE

wir gratulieren Ihnen zu Ihrer Entscheidung für einen DVD-Player der Marke MBO®. Ihr neues Gerät bietet alle aktuellen Leistungsmerkmale und liefert beste Ton- und Bildqualität in ansprechendem Design.

Wir wünschen Ihnen viel Freude mit Ihrem neuen Gerät und danken Ihnen für den Kauf unseres Produkts.

ACHTUNG



Bitte lesen Sie diese Bedienungsanleitung aufmerksam, um alle Möglichkeiten Ihres Geräts kennenzulernen. Folgen Sie den Anweisungen, um einen sicheren, störungsfreien Betrieb zu gewährleisten.

Vervielfältigung, Übertragung, Kopieren, Speichern auf elektronischen Medien sowie Übersetzungen in fremde Sprachen in beliebiger Form und mit beliebigen Mitteln sowie die Weitergabe des Dokumentes oder von Teilen des Dokumentes ist ohne die ausdrückliche schriftliche Zustimmung der 4MBO International Electronic AG untersagt.

Die Bedienungsanleitung dient der Information. Alle angegebenen Daten sind lediglich Nominalwerte.

Technische Änderungen vorbehalten.

Stand: 12/2002

VORSICHT



Der Elektroblitz mit Pfeilspitze in einem gleichseitigen Dreieck zeigt an, dass das Gerät unter gefährlicher Spannung steht. Die Teile im Innern des Gerätes sind nicht isoliert. Die an diesen Teilen anliegende Spannung kann bei Berührung zu elektrischem Schlag führen!

Das Ausrufungszeichen in einem Dreieck verweist auf wichtige Bedienungs- oder Wartungshinweise in den Geräteunterlagen.

EIGENSCHAFTEN

DVD: eine neue Dimension im Videobereich

- Untertitelanzeige für bis zu 32 Sprachen*
- Tonspur für bis zu „n“ Sprachen* wählbar
- Variable Kameraperspektive (nur bei DVDs, die mit mehreren Kameraperspektiven aufgenommen wurden.)

* Die Anzahl der verfügbaren Sprachen hängt von der verwendeten DVD ab.

Unterstützt MP3- und DTS-Wiedergabe

Digitale Klangwiedergabe von höchster Qualität

- Linearer PCM-Klang im Spektrum von 48 kHz/16 Bit bis 96 kHz/24 Bit übertrifft die Klangqualität von Audio-CDs.

Komfortable Bedienung

- Direktwahl einzelner Filmszenen per Suche nach Titel, Kapitel, Zeit oder Spur
- Kindersicherung zum Sperren ungeeigneten Bildmaterials [nur DVD]

Kompatibel mit DVD (Video-CD) im PAL- und NTSC-Format

- Mit diesem Gerät können DVDs im PAL- und NTSC-Format wiedergegeben werden. Zur Wiedergabe von Aufnahmen im PAL- und NTSC-Format muss der DVD-Player an ein Fernsehgerät mit Mehrfachnorm angeschlossen sein. Wir empfehlen die Verwendung von Fernsehgeräten mit Mehrfachnorm.

Kompatibel mit Video-CD, Audio-CD und DVD



WICHTIGE SICHERHEITSHINWEISE

9. Verlegen Sie das Netzkabel so, dass es niemanden behindert. Achten Sie außerdem darauf, dass das Kabel nicht abgeklemmt wird, insbesondere am Stecker, an den Anschlussbuchsen und dort, wo es aus dem Gerät austritt.
10. Benutzen Sie nur das vom Hersteller angegebene Zubehör.
11. Ziehen Sie den Netzstecker während eines Gewitters oder wenn Sie das Gerät für längere Zeit nicht nutzen.
12. Ändern Sie nie Kabelverbindungen bei eingeschaltetem Gerät.
13. Lassen Sie alle Wartungsarbeiten nur von qualifiziertem Fachpersonal durchführen. Wartungsarbeiten sind erforderlich, wenn die Einheit beschädigt wurde, z.B. wenn Netzstecker oder Netzkabel beschädigt sind, Flüssigkeit oder Gegenstände ins Innere des Gerätes gelangt sind, es Regen oder Feuchtigkeit ausgesetzt wurde, wenn es nicht einwandfrei funktioniert oder heruntergefallen ist.

VORSICHTS- MASSNAHMEN



Lesen Sie diese Bedienungsanleitung vollständig durch und machen Sie sich mit den Gefahren- und Sicherheitshinweisen vertraut, bevor Sie den DVD-Player zum ersten Mal benutzen. Von dem Gerät gehen bei vorschriftsmäßigem Gebrauch im Normalfall keine Gefahren aus. Bei unsachgemäßer Benutzung besteht die Gefahr von elektrischem Schlag und Feuer!

NETZKABEL

Beachten Sie die folgenden Hinweise, um Fehlfunktionen, elektrische Schläge, Feuer oder Körperverletzungen auszuschließen.

- Fassen Sie das Kabel stets am Stecker an, wenn Sie es anschließen oder lösen.
- Das Netzkabel darf nicht in der Nähe von Heizkörpern verlegt werden.
- Stellen Sie unter keinen Umständen schwere Gegenstände auf das Netzkabel.
- Nehmen Sie keine baulichen Veränderungen oder eigenmächtigen Reparaturen am Netzkabel vor.

AUFSTELLUNGORT

Beachten Sie bei der Wahl des Aufstellungsortes folgendes:

- Vermeiden Sie direkte Sonneneinstrahlung, unmittelbare Nähe zu Wärmequellen oder eine Lagerung im Autoinneren.
- Das Gerät darf weder hohen Temperaturen (über 35°C) noch übermäßiger Luftfeuchtigkeit (über 90%) ausgesetzt sein.
- Stellen Sie das Gerät in einer staubfreien Umgebung auf, da innere Bauteile durch die Einwirkung von Staubpartikeln nachhaltig beschädigt werden können.

NICHTBENUTZUNG

- Schalten Sie das Gerät aus, wenn Sie es nicht benutzen.
- Wenn Sie das Gerät über einen längeren Zeitraum nicht nutzen, ziehen Sie den Netzstecker.

ALLGEMEINER UMGANG

- Berühren Sie keine inneren Bauteile. Das Gerät kann dadurch beschädigt werden. Bauen Sie das Gerät nicht auseinander.
- Legen Sie ausschließlich Disks in die Schublade ein.

FLÜSSIGKEITEN UND MAGNETISCHE GEGENSTÄNDE

- Stellen Sie keine Behälter mit Flüssigkeit (z.B. Vasen) in der Nähe des Geräts auf. Verschütten Sie keine Flüssigkeiten auf dem Gerät, da es ansonsten beschädigt werden kann.
- Magnete oder magnetische Gegenstände dürfen nicht in die Nähe des Geräts gebracht werden.

AUFSTELLUNGSART

- Stellen Sie das Gerät in horizontaler Lage auf. Stellen Sie keine schweren Gegenstände auf dem Gerät ab.

KONDENS- FLÜSSIGKEIT

Unter den folgenden Bedingungen kann sich auf der Linse Kondensflüssigkeit bilden:

- unmittelbar nach dem Einschalten eines Heizkörpers
- in einer Umgebung mit hoher Luftfeuchtigkeit
- unmittelbar, nachdem das Gerät einem Temperaturanstieg ausgesetzt wurde.

Wenn sich im Gerät Flüssigkeit bildet, kann seine Funktionsweise beeinträchtigt werden. Schalten Sie es in diesem Fall aus, und warten Sie ungefähr eine Stunde, bis die Kondensflüssigkeit verdunstet ist.

STÖRMUSTER AUF DEM FERNSEHBILDSCHIRM

Schauen Sie bei eingeschaltetem DVD-Player fern, können je nach Art des Empfangsteils im Fernsehgerät Störmuster auf dem Bildschirm auftreten. Hierbei handelt es sich nicht um eine Fehlfunktion des DVD-Players oder des Fernsehers. Schalten Sie zum Fernsehen den DVD-Player aus. Auf DVDs und Video-CDs befinden sich Aufnahmen sowohl im PAL- als auch im NTSC-Format. Wählen Sie mit Hilfe der Übersicht die passende CD/DVD für das angeschlossene Fernsehgerät aus.

BESCHREIBUNG DES GERÄTES

VORDERSEITE DES GERÄTES

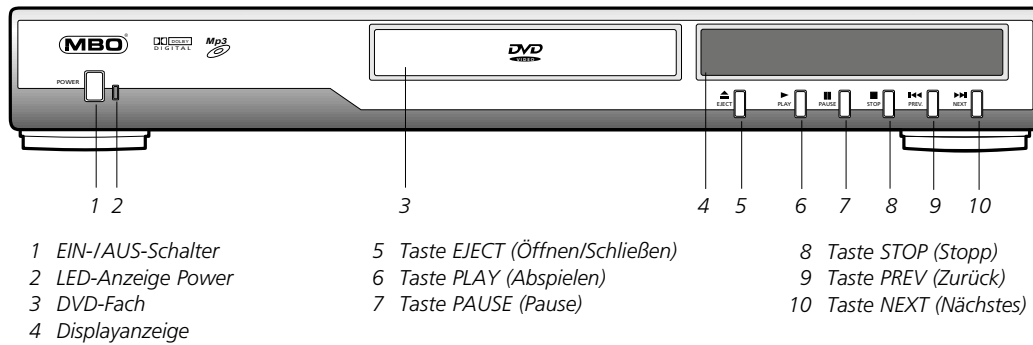

DISPLAYANZEIGE

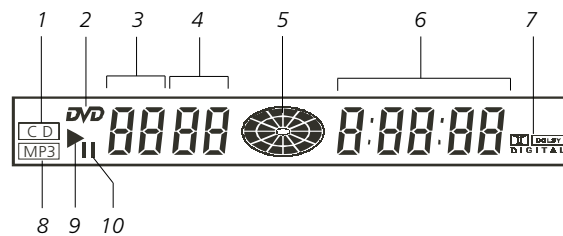

RÜCKSEITE DES GERÄTES

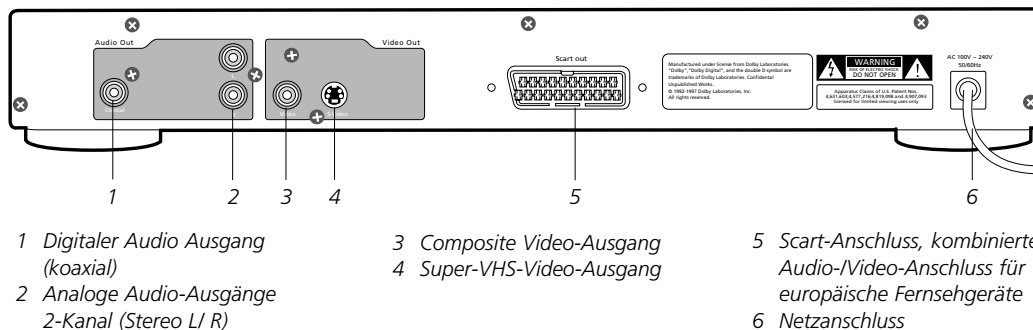

FERNBEDIENUNG

BEDIENELEMENTE DER FERNBEDIENUNG

Kurzbeschreibung der Tastenfunktionen

1. EIN-/AUS-Schalttaste
2. TV SYS. Taste (Umschalten zwischen PAL- und NTSC-Format sowie TV-Mehrfachnorm)
3. INFO Taste (zeigt Informationen zur aktuellen Szene)
4. NUMBER Tasten (Nummerntastatur)
5. A-B Taste (Wiederholung Szene A - Anfang - bis B - Ende oder Wiederholung AUS)
6. REPEAT (1/ALL) Taste (Wiederholung Kapitel, Titel, Disk, oder Wiederholen abbrechen)
7. PROGRAM Taste (Programmierung bestimmter Wiedergabereihenfolgen)
8. GOTO Taste (Direktanwahltaste)
9. CURSOR Tasten (Steuertasten z. B. Menüwahl)
10. SLOW Taste (Zeitlupe)
11. PREV Taste (Voriges Kapitel)
12. FBWD Taste (Schneller Rücklauf)
13. STOP Taste (Stopptaste)
14. MENU Taste (Aufruf des Menüs)
15. PBC Taste (Wiedergabekontrolle)
16. SUBTITLE Taste (Untertitel wechseln, ausblenden)
17. ZOOM Taste (Bildausschnittsvergrößerung)
18. ANGLE Taste (Auswahl der Kameraperspektiven – falls von der Disk unterstützt)
19. EJECT Taste (Öffnen/Schließen der Disk-Lade)
20. SETUP Taste (Hauptseite der Einstellungen)
21. CLEAR Taste (Löschtaste)
22. PAUSE/STEP Taste (Pause/Einzelschritte)
23. NEXT Taste (Nächstes Kapitel)
24. FFWD Taste (Schneller Vorlauf)
25. TITLE Taste (Titelmenü)
26. + VOLUME Taste (lauter)
27. - VOLUME Taste (leiser)
28. MUTE Taste (Ton stumm schalten)
29. AUDIO Taste (Sprache für Tonspur ändern)

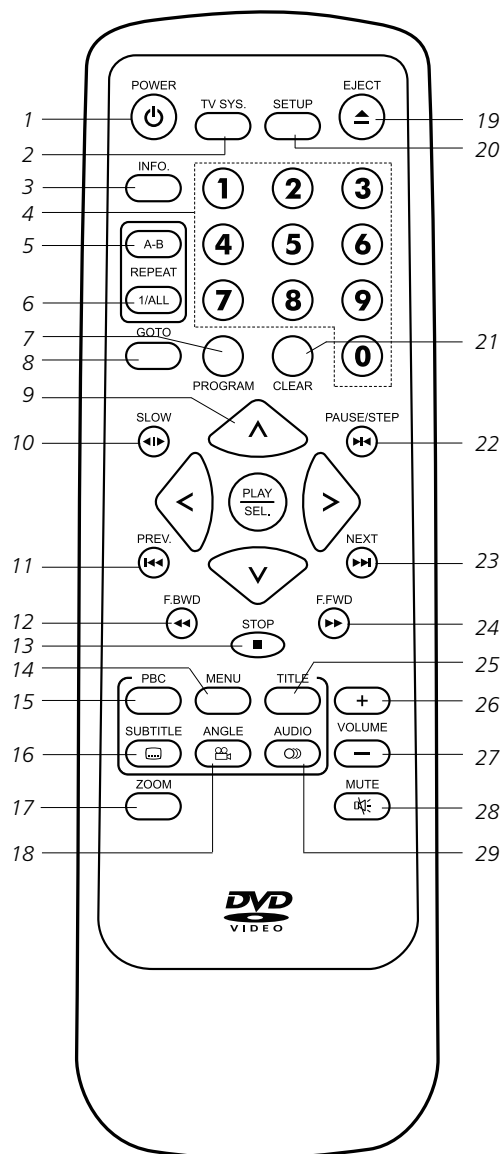

FERNBEDIENUNG

FERNBEDIENUNG FÜR DEN EINSATZ VORBEREITEN

Batterien in Fernbedienung einlegen

Legen Sie die Batterien vom Typ AAA ein. Achten Sie dabei auf die richtige Polarität (+) und (-), die auf der Innenseite des Batteriefachs zu sehen sind. Verwenden Sie keine wiederaufladbaren Batterien (siehe Abbildung unten).

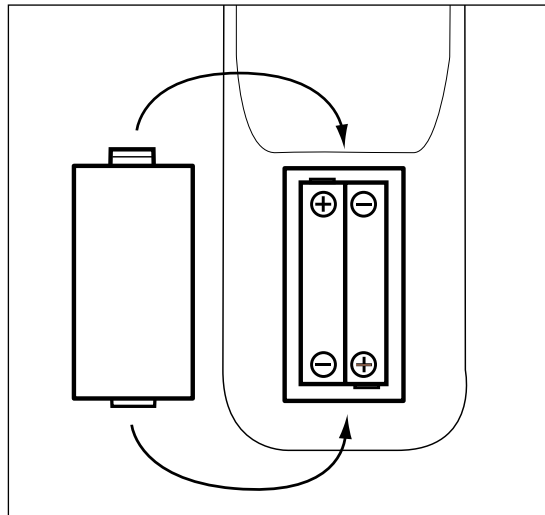

WICHTIG: ⚠

Verbrauchte Batterien* dürfen auf keinen Fall in den Hausmüll gegeben werden.

*) Siehe Umschlagseite 3

Lebensdauer von Batterien

- Die durchschnittliche Batterielebensdauer beträgt ein Jahr. Sie hängt von der Häufigkeit der Benutzung und dem Abstand zwischen Fernbedienung und DVD-Player ab.
- Funktioniert die Fernbedienung selbst in unmittelbarer Nähe des DVD-Players nicht, müssen die Batterien ausgetauscht werden.
- Verwenden Sie Micro-Zellen (R3/AAA/1,5V).

Hinweis:

- Verwenden Sie keine wiederaufladbaren Batterien.
- Die Batterien dürfen nicht wiederaufgeladen oder kurzgeschlossen werden.
- Lassen Sie die Batterien nicht fallen. Setzen Sie Fernbedienung und Batterien keinen schweren Stößen oder Erschütterungen aus. Dadurch können Teile beschädigt und die Funktionsfähigkeit des Gerätes beeinträchtigt werden.
- Verwenden Sie stets zwei Batterien mit gleichem Ladezustand.
- Wenn Sie die Fernbedienung über einen längeren Zeitraum nicht benutzen, nehmen Sie die Batterien aus dem Gerät. Ansonsten kann Batterieflüssigkeit austreten, wodurch die Funktionsfähigkeit des Gerätes beeinträchtigt wird oder Brände entstehen können.
- Wischen Sie ausgetretene Batterieflüssigkeit ab, und legen Sie neue Batterien ein.
- Wenn Körperteile mit Batterieflüssigkeit in Berührung kommen, spülen Sie diese gründlich mit Wasser ab.

Reichweite der Fernbedienung

- Halten Sie die Fernbedienung auf den Signalsensor am DVD-Player gerichtet.
- Der Abstand darf nicht mehr als 7 m betragen, der Winkel sollte nicht größer als 60° sein (siehe Abbildung Seite 9).
- Die Reichweite der Fernbedienung hängt von den jeweils herrschenden Lichtverhältnissen ab.

Hinweis:

- Richten Sie keine starken Lichtquellen auf den Signalsensor für die Fernbedienung.
- Zwischen Fernbedienung und Signalsensor am DVD-Player dürfen sich keine Gegenstände befinden.
- Verwenden Sie die Fernbedienung des DVD-Players nicht zeitgleich mit einer anderen Fernbedienung.

FERNBEDIENUNG / ANSCHLÜSSE

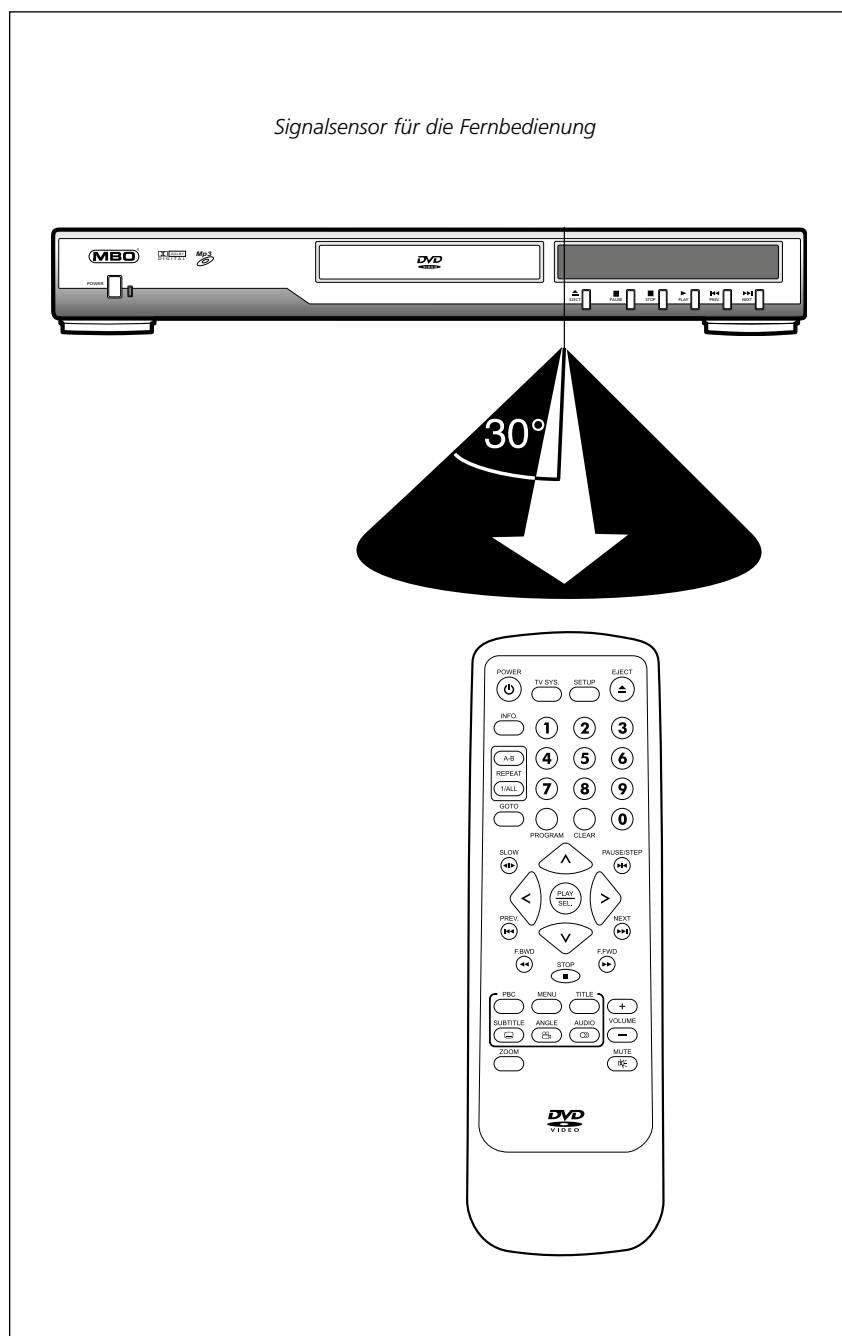

DVD-PLAYER AN STEREO-FERNSEHGERÄT ANSCHLIESSEN

WICHTIG!

Ändern Sie nie die Kabelverbindungen bei eingeschalteten Geräten!

- Schalten Sie vor dem Herstellen der Anschlüsse sämtliche beteiligten Geräte aus.
- Lesen Sie zum Herstellen der Anschlüsse die Anweisungen in den jeweiligen Bedienungsanleitungen.
- Achten Sie darauf, dass Stecker- und Anschlussfarbe übereinstimmen.

S-Video-Ausgang

Um ein schärferes Bild zu erzielen, trennt der S-Video-Ausgang die Signale für Farbe und Helligkeit, bevor Sie an das Fernsehgerät übertragen werden. Wenn Ihr Fernsehgerät mit einem S-Video-Eingang ausgestattet ist, verwenden Sie zum Anschluss an den DVD-Player ein S-Video-Kabel (nicht im Lieferumfang enthalten). Dadurch optimieren Sie die Bildwiedergabe.

ANSCHLÜSSE

Abb. A



Abb. B



ANSCHLÜSSE

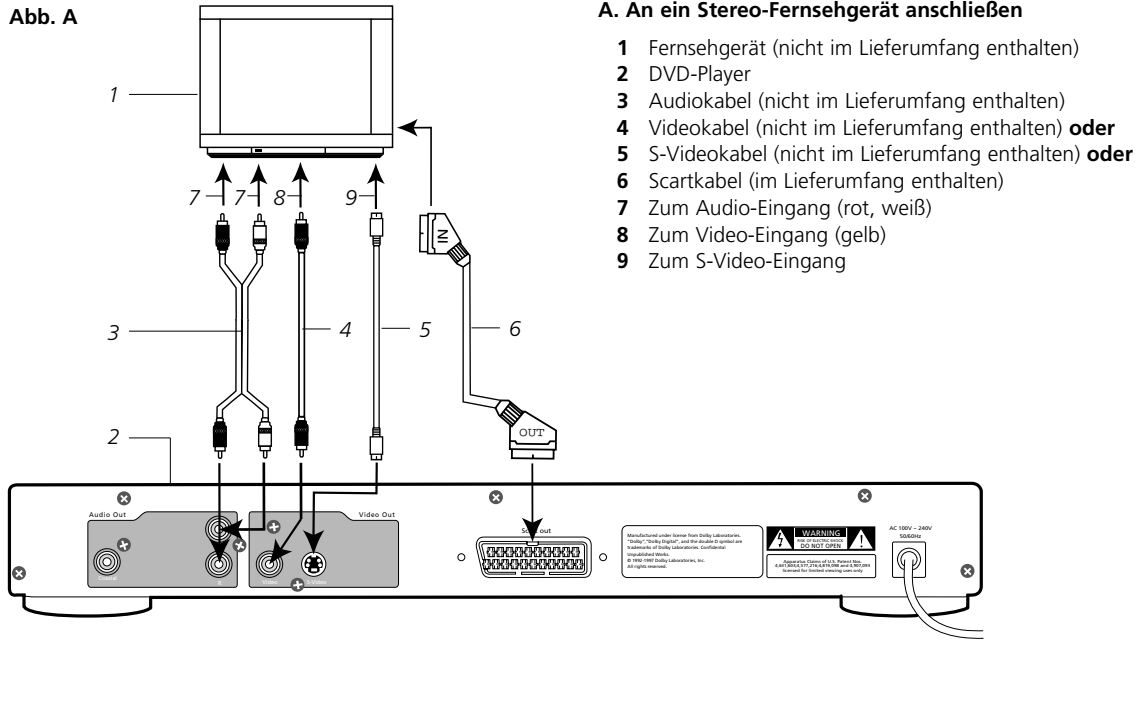
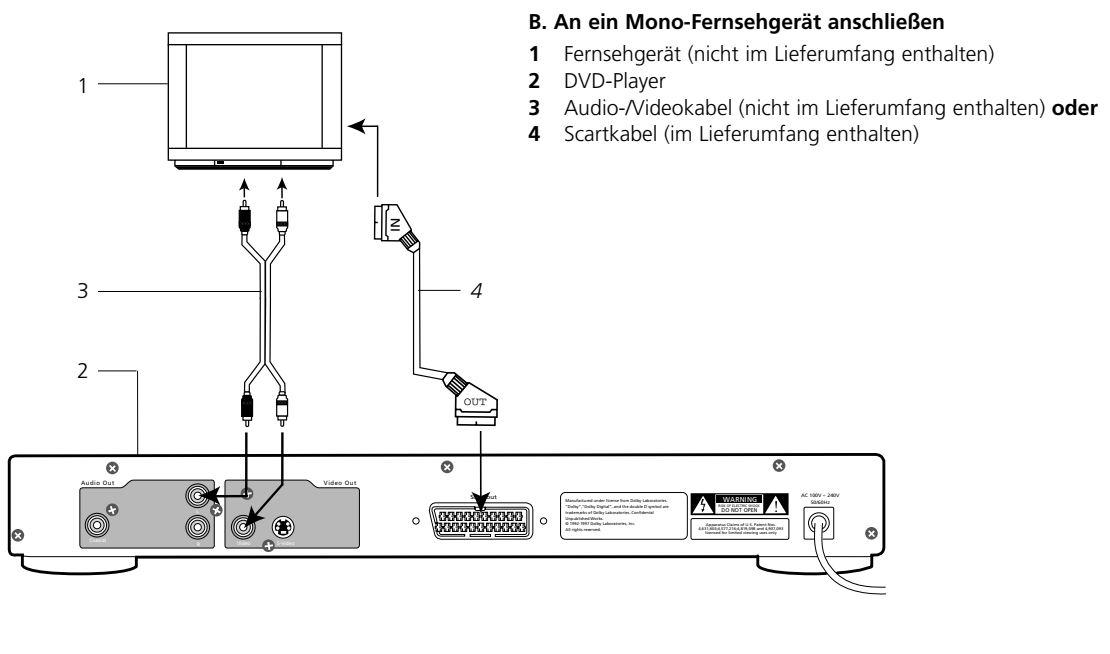
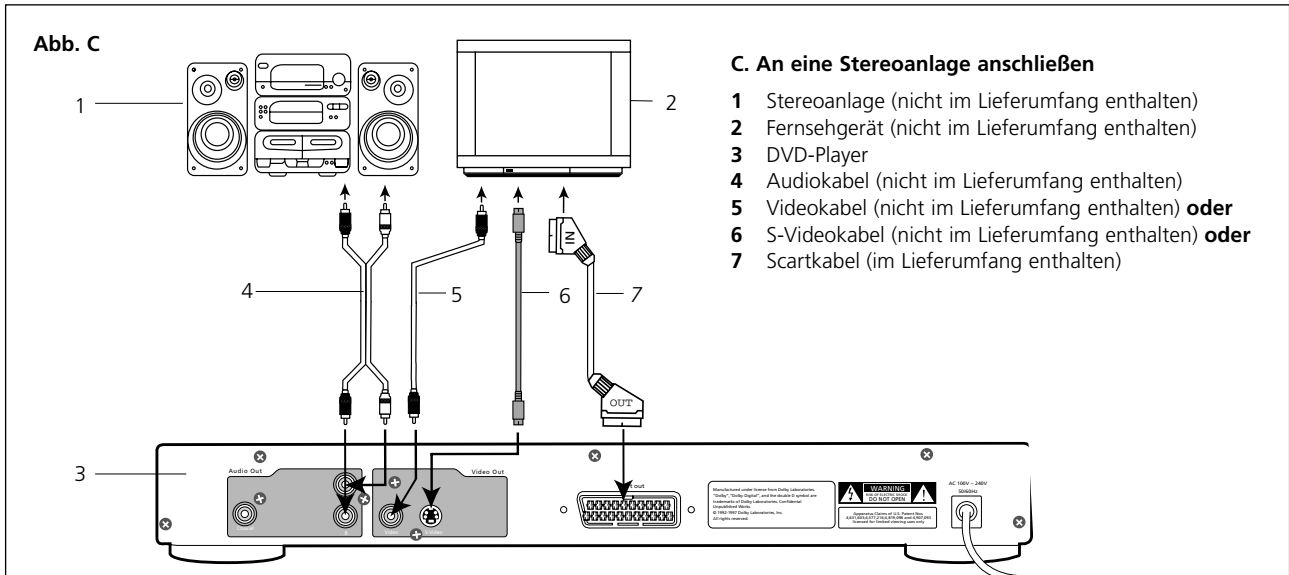

DVD-PLAYER AN ANDERE GERÄTE ANSCHLIESSEN

D. An einen Dolby Digital-Decoder bzw. einen analogen Verstärker anschließen

Bei der Wiedergabe von DVDs, die mit Dolby Digital Surround aufgenommen wurden, wird über den digitalen Audio-Ausgang des DVD-Players Dolby Digital Bitstream ausgegeben. Bei Anschluss des DVD-Players an einen Dolby Digital Decoder gelangen Sie in den eigenen vier Wänden in den Genuss professionellen Kinoklangs. (Der Dolby Digital-Decoder muss über ein Digitalkabel angeschlossen werden.)

- 1 Fernsehgerät (nicht im Lieferumfang enthalten)
- 2 DVD-Player
- 3 Videokabel (nicht im Lieferumfang enthalten) **oder**
- 4 Scartkabel (im Lieferumfang enthalten) **oder**
- 5 S-Videokabel (nicht im Lieferumfang enthalten)
- 6 Koax-Digitalkabel (nicht im Lieferumfang enthalten) **oder**
- 7 Audiokabel für analogen Ausgang (nicht im Lieferumfang enthalten)
- 8 Decoder oder Verstärker mit Dolby Digital-Norm (nicht im Lieferumfang enthalten)

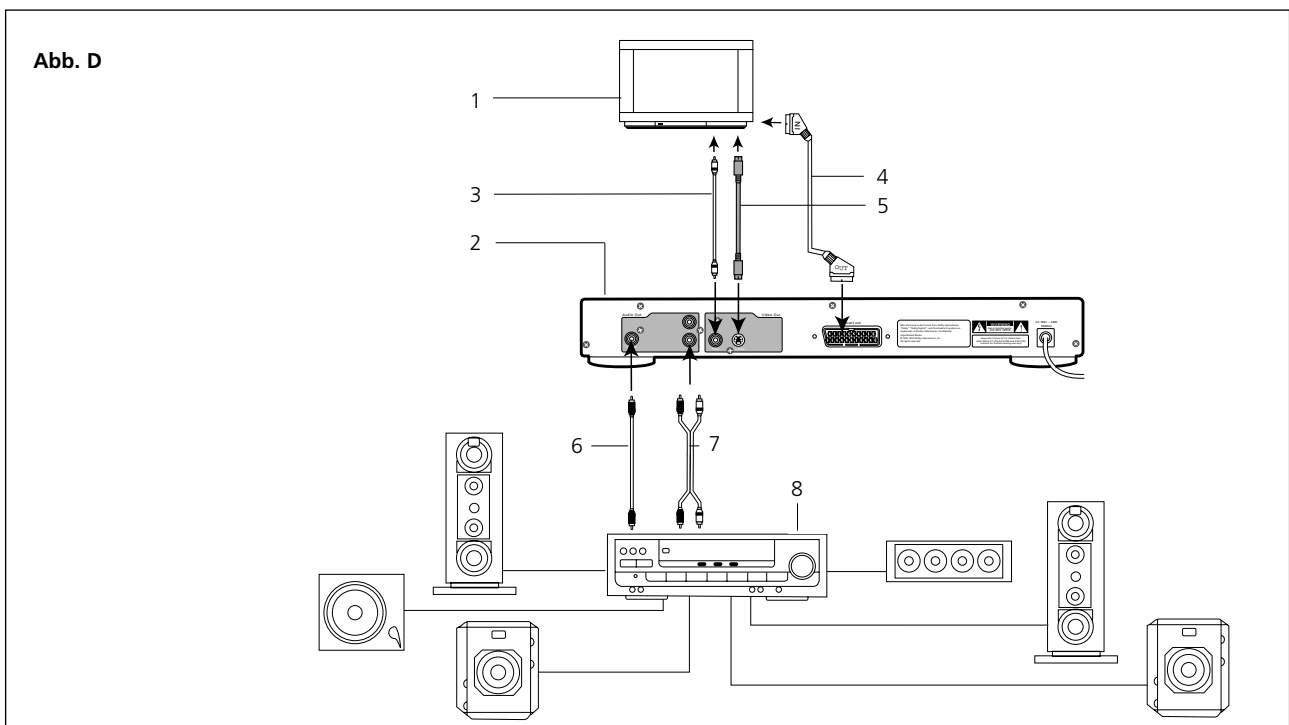

ANSCHLÜSSE / WIEDERGABE

Hinweis zum digitalen Audioausgang

Die Klangausgabe über den digitalen Ausgang erfolgt je nach CD/DVD Format entweder als Dolby Digital oder Linear PCM (s. Tabelle).

DiSC	Klangaufnahmeformat	Digitale Klangausgabe am Audioausgang
DVD	Dolby Digital	Dolby Digital Bitstream
	Linear PCM	Linear PCM (nur 96 kHz Samplingrate)
Audio-CD	Linear PCM	Linear PCM (nur 44,1 kHz Samplingrate)
Video-CD	MPEG	Linear PCM (nur 44,1 kHz Samplingrate)

Hinweis:

- DVD-Samplingraten von 96 kHz können über den digitalen Audioausgang ausgegeben werden.

Information:

- Dolby-Digital ist ein Verfahren zur digitalen Klangkomprimierung, das von der Dolby Laboratories Licensing Corporation entwickelt wurde. Es unterstützt sowohl 5.1-Kanal Surround Sound als auch Stereoklang über 2 Kanäle. Durch dieses Verfahren können große Mengen von Klangdaten auf einer Disk untergebracht werden.
- Bei Linear PCM handelt es sich um ein Signal-Aufnahmeformat, das bei Audio-CDs Verwendung findet. Im Gegensatz zu Audio-CDs (44,1 kHz/16 Bit) werden DVDs im Spektrum zwischen 48 kHz/16 Bit und 96 kHz/24 Bit aufgenommen.
- Wenn Sie einen Dolby Pro Logic Surround-Decoder besitzen, kommen Sie sowohl bei DVD-Filmen im 5.1-Kanal Dolby Digital-Format als auch bei Disks mit dem Dolby Surround-Symbol in den Genuss des Pro Logic-Standards.





Sicherheitshinweise für den digitalen Audioausgang

- Schließen Sie keinen Verstärker (mit optischem Digitaleingang) ohne Dolby Digital-Decoder an.
- Ansonsten können beim Abspielen einer DVD-Lautstärkepegel auftreten, die zu Gehörschäden oder Schäden an den Lautsprechern führen können.
- Video-CDs und Audio-CDs können wie gewohnt abgespielt werden.





PASSENDE CD/DVD FÜR DAS FERNSEHGERÄT

FERNSEHER MIT MEHRFACHNORM

Auf DVDs und Video-CDs befinden sich Aufnahmen sowohl im PAL- als auch im NTSC-Format. Wählen Sie mit Hilfe der Übersicht die passende CD/DVD für das angeschlossene Fernsehgerät aus.





DISC	FERNSEHBILDSCHIRM
PAL 	 Wiedergabe über PAL-Norm.
NTSC 	 Wiedergabe über NTSC-Norm.

FERNSEHER MIT NTSC-NORM

DISC	FERNSEHBILDSCHIRM
PAL 	 Die Bildwiedergabe ist verzerrt.
NTSC 	 Wiedergabe über NTSC-Norm.

WIEDERGABE

FERNSEHER MIT PAL-NORM

DISC	FERNSEHBILDSCHIRM
PAL 	 <p>Wiedergabe über PAL-Norm.</p>
NTSC 	 <p>Die Bildwiedergabe ist verzerrt.</p>

DVD-WIEDERGABE

Vorbereitungen

- Schalten Sie das Fernsehgerät ein und wählen Sie den Videoeingang am Fernseher aus.
- Wenn Sie den DVD-Player an eine Stereoanlage angeschlossen haben, schalten Sie diese ebenfalls ein.

STANDARDWIEDERGABE

1. Drücken Sie die Taste **POWER** am Gerät.
2. Betätigen Sie die Taste **EJECT** zum Öffnen der Schublade.
3. Legen Sie eine CD/DVD in die Schublade ein. Berühren Sie nicht die Oberfläche der CD/DVD. Legen Sie sie mit der bedruckten Seite nach oben ein. Achten Sie darauf, dass die CD/DVD korrekt in der Schublade eingelegt ist.
4. Betätigen Sie die Taste **EJECT**.
 - Die Schublade wird geschlossen. Die Wiedergabe startet automatisch, wenn sich keine Menüs auf der CD/DVD befinden.
 - Befindet sich mehr als ein Titel auf der CD/DVD, erscheint nach einigen Sekunden ein Bildschirmmenü auf dem Fernsehgerät.

HINWEIS:

Schritte 5 und 6 gelten nur für CD/DVD, auf denen sich ein Menü befindet.

5. Drücken Sie **<** oder **>**, **▲** oder **▼**, oder die entsprechende(n) Zifferntaste(n) zur Auswahl des gewünschten Titels.

HINWEIS:

Um einen Titel auszuwählen, ist die Eingabe einer zweistelligen Nummer, wie z.B. 01 für Kapitel 1, 02 für Kapitel 2 etc. notwendig.

6. Drücken Sie **PLAY/SEL**. Der gewählte Titel wird wiedergegeben.
7. Drücken Sie **STOP**. Die Wiedergabe wird damit beendet.

WIEDERGABE ANHALTEN

Drücken Sie auf **STOP**.

INFORMATION:

- Beim Anhalten der Wiedergabe wird die Stelle gespeichert, an der die Taste **STOP** gedrückt wurde.
- Bei erneutem Drücken der Taste **PLAY/SEL** wird die Wiedergabe an dieser Stelle fortgesetzt. Durch Öffnen der Schublade oder erneutes Drücken der Taste **STOP**, wird die gespeicherte Stelle gelöscht. Diese Funktion ist nur für CDs/DVDs verfügbar, bei denen während der Wiedergabe die abgelaufene Spielzeit angezeigt wird.

Wiedergabe anhalten und zum Bildschirmmenü wechseln (wenn sich ein Bildschirmmenü auf der CD/DVD befindet):

Drücken Sie die Taste **MENU**. Die Wiedergabe wird unterbrochen, und das Bildschirmmenü wird angezeigt.



NACH DEM BETRIEB

Wenn Sie das Gerät nicht benutzen, schalten Sie es mit der Taste **POWER** auf der Fernbedienung auf Stand-by-Funktion. Über die Taste **POWER** am Gerät schalten Sie komplett aus.

HINWEIS:

- Die CD/DVD dreht sich während der Anzeige des Menüs weiter, auch wenn die Wiedergabe eines bestimmten Elements beendet wurde. Wenn keine weiteren Elemente wiedergegeben werden sollen, müssen Sie auf **STOP** drücken, um die Anzeige des Menüs auszublenden.
- Wurde eine einseitige CD/DVD verkehrt herum eingelegt, erscheint auf der DVD-Anzeige die Meldung „KEINE DISK“.

WIEDERGABE / DIREKTE SZENENAUSWAHL

SCHNELLER VOR- UND RÜCKLAUF	<p>INFORMATION:</p> <ul style="list-style-type: none"> • Wird beim Drücken einer Taste das Symbol „“ angezeigt, kann das Gerät den entsprechenden Vorgang nicht ausführen. <p>Über die Fernbedienung: Drücken Sie F.BWD oder F.FWD während der Wiedergabe.</p> <ul style="list-style-type: none"> • Die Vorlaufgeschwindigkeit (doppelt, vierfach, achtfach, sechzehnfach oder zweiunddreißigfach) oder Rücklaufgeschwindigkeit (doppelt, vierfach, achtfach, sechzehnfach oder zweiunddreißigfach) ändert sich mit jedem Druck auf die Tasten F.FWD oder F.BWD. • Durch Drücken der Taste PLAY/SEL wird die Standard-Wiedergabe fortgesetzt.
KAPITELWEISE VOR- ODER RÜCKWÄRTS SPRINGEN	<p>Vorwärts springen Drücken Sie während der Wiedergabe auf die Taste NEXT (am Gerät oder auf der Fernbedienung).</p> <ul style="list-style-type: none"> • Mit jedem Tastendruck wird ein Kapitel übersprungen. <p>Rückwärts springen Drücken Sie während der Wiedergabe die Taste PREV (am Gerät oder auf der Fernbedienung).</p> <ul style="list-style-type: none"> • Wird diese Taste während der Wiedergabe eines Kapitels betätigt, beginnt die Wiedergabe des vorherigen Kapitels erneut von Anfang an. Bei jedem erneuten Drücken der Taste wird jeweils ein weiteres Kapitel übersprungen.
STANDBILD (PAUSE)	<p>Drücken Sie während der Wiedergabe einmal die Taste PAUSE/ STEP.</p> <ul style="list-style-type: none"> • Die Wiedergabe wird unterbrochen. <p>Zur Standard-Wiedergabe zurückkehren. Drücken Sie PLAY/SEL.</p>
EINZELBILDVORLAUF (STEP)	<p>Drücken Sie während der Wiedergabe die Taste PAUSE/ STEP.</p> <ul style="list-style-type: none"> • Mit jedem Tastendruck wird ein weiteres Einzelbild dargestellt. <p>Zur Standard-Wiedergabe zurückkehren. Drücken Sie PLAY/SEL.</p>
ZEITLUPE	<p>Drücken Sie während der Wiedergabe die Taste SLOW.</p> <ul style="list-style-type: none"> • Die Vorlaufgeschwindigkeit (langsamer Vorlauf: 1/2, 1/4, 1/8, 1/16, 1/32, Standardwiedergabe) ändert sich mit jedem Druck auf die Taste SLOW. <p>Zur Standard-Wiedergabe zurückkehren. Drücken Sie PLAY/SEL.</p>
SZENEN NACH TITELNUMMERN ANWÄHLEN	<p>INFORMATION:</p> <ul style="list-style-type: none"> • Zeitlupenwiedergabe rückwärts ist nicht möglich <ol style="list-style-type: none"> 1. Drücken Sie während der Wiedergabe die Taste GOTO. 2. Drücken Sie die Taste < oder >, um den Cursor zur Titelanzeige  zu bewegen. 3. Wählen Sie den gewünschten Titel durch Drücken der entsprechenden Zifferntaste an. 4. Drücken Sie PLAY/SEL. <p>Die Wiedergabe beginnt bei Kapitel 1 des gewählten Titels.</p> <p>Zweistellige Nummern anwählen. Beispiel: 10 Drücken Sie die Taste „1“ und danach die Taste „0“.</p> <p>INFORMATION:</p> <ul style="list-style-type: none"> • Wird beim Drücken einer Taste das Symbol „“ angezeigt, kann das Gerät den entsprechenden Vorgang nicht ausführen. • Auswahl der Szenen nach Titelnummern nur während der Wiedergabe möglich.

DIRTEKTE SZENENAUSWAHL / WIEDERHOLUNGSMODUS

SZENEN NACH KAPITELNUMMERN ANWÄHLEN

1. Drücken Sie während der Wiedergabe die Taste **GOTO**.
2. Drücken Sie die Taste **<** oder **>**, um den Cursor zur Kapitelanzeige  zu bewegen.
3. Wählen Sie das gewünschte Kapitel durch Drücken der entsprechenden Zifferntaste an.
4. Drücken Sie **PLAY/SEL**.

Die Wiedergabe beginnt beim gewählten Kapitel.

Zweistellige Nummern anwählen.

Beispiel: 10

Drücken Sie die Taste „1“ und danach die Taste „0“.

INFORMATION:

- Wird beim Drücken einer Taste das Symbol „“ angezeigt, kann das Gerät den entsprechenden Vorgang nicht ausführen.
- Auswahl der Szenen nach Kapitelnummern nur während der Wiedergabe möglich.

SZENEN NACH ZEITPOSITION ANWÄHLEN

Beispiel:

Mit der Wiedergabe 15 Minuten nach Titelbeginn einsetzen.

1. Drücken Sie während der Wiedergabe zweimal die Taste **GOTO**.
2. Legen Sie die Zeitposition durch Drücken der entsprechenden Zifferntasten fest.

Beispiel:

Drücken Sie zum Festlegen der Zeitposition „15 Minuten und 00 Sekunden nach Titelbeginn“ nacheinander die Tasten „0“, „1“, „5“, „0“, „0“.

- Std (0) : Min (15) : Sec (00)

3. Drücken Sie **PLAY/SEL**.

Die Wiedergabe beginnt bei der gewählten Zeitposition.

HINWEIS:

- Diese Funktion ist nur für CDs/DVDs verfügbar, bei denen während der Wiedergabe die abgelaufene Spielzeit angezeigt wird.
- Bei manchen CD/DVD beginnt die Wiedergabe nicht an der festgelegten Zeitposition, auch wenn die hier beschriebene Vorgehensweise korrekt durchgeführt wurde.

INFORMATION:

- Wird beim Drücken einer Taste das Symbol „“ angezeigt, kann das Gerät den entsprechenden Vorgang nicht ausführen.

WIEDERGABE WIEDERHOLEN

Drücken Sie während der Wiedergabe die Taste **1/ALL**.

Mit jedem Tastendruck ändert sich die Anzeige am Bildschirm. Es wird ein Kapitel oder ein Titel der Disk wiederholt.

- Kapitel wiederholen.
- Titel wiederholen.
- Disk wiederholen.
- Wiederholung abbrechen.

Zur Standard-Wiedergabe zurückkehren.

Drücken Sie die Taste **1/ALL REPEAT** so oft, bis auf dem Bildschirm „**WIEDERHOLEN AB-BRECHEN**“ angezeigt wird.

HINWEIS:

- Der Wiederholungsmodus ist nur für Disks verfügbar, bei denen während des Wiedergabevorgangs die abgelaufene Spielzeit angezeigt wird.
- Bei manchen DVDs funktioniert der Wiederholungsmodus möglicherweise nicht.

WIEDERHOLUNGSMODUS / SONDERFUNKTIONEN

SEQUENZ ZWISCHEN FESTGELEGTEN PUNKTEN WIEDERHOLEN (A-B WIEDERHOLEN)

1. Drücken Sie während der Wiedergabe an der Stelle auf die Taste **A-B**, an der die Wiederholsequenz beginnen soll (A).
2. Drücken Sie erneut auf die Taste **A-B**, um das Ende der Wiederholsequenz zu bestimmen (B). Die Sequenz zwischen den Punkten A und B wird wiederholt.

Zur Standard-Wiedergabe zurückkehren.

Drücken Sie die Taste **A-B** erneut.











(Auf dem Bildschirm wird „**WIEDERHOLEN ABBRECHEN**“ angezeigt.)

HINWEIS:

- Der A-B-Wiederholungsmodus kann nur innerhalb eines Kapitels eingesetzt werden.

INFORMATIONEN ZUR AKTUELLEN SZENE ANZEIGEN

Informationen zur aktuellen Szene anzeigen

1. Drücken Sie während der Wiedergabe die Taste **INFO**. Es erscheinen: Eingelegtes Format z.B. **DVD**, Untertitel , Sprache , bisherige Spieldauer z.B. ► **0:07:58**, Titel , Kapitel .
2. Durch weiteres Drücken der Taste **INFO** erscheinen jetzt: Titel , Kapitel , bisherige Spieldauer z.B. ► **0:07:59**, gewählter TV-Typ , Sprache , Untertitel , Kameraperspektive , Audio Ausgabe .

Informationen zur aktuellen Szene nicht mehr anzeigen

Betätigen Sie die Taste **INFO** so oft, bis die Informationsanzeige ausgeblendet wird.

ZOOM-FUNKTION VERWENDEN

Diese Funktion ermöglicht es Ihnen, sich die aktuelle Szene genauer anzusehen. Dies ist besonders vorteilhaft bei Science-Fiction- und Abenteuerfilmen.

1. Drücken Sie während der Wiedergabe oder Pause die Taste **ZOOM**.
2. Betätigen Sie die **ZOOM**-Taste nochmals, um die Szene in zweifacher Vergrößerung (X2) zu sehen. Betätigen Sie die Taste ein drittes mal für die vierfache Vergrößerung (X4).

Zur Standard-Wiedergabe zurückkehren.

Betätigen Sie die Taste **ZOOM** so oft, bis die Anzeige „X1“ auf dem Bildschirm erscheint.

Während der Vergrößerung können Sie den Bildausschnitt mit den Tasten **<**, **>** oder **▲**, **▼** verschieben.

SPRACHE FÜR TONSPUR ÄNDERN

Falls verfügbar, kann eine andere Sprache für die Tonspur gewählt werden. (Dies ist nur bei CDs/DVDs möglich, auf denen mehrsprachige Tonspuren aufgezeichnet sind.)

1. Drücken Sie während der Wiedergabe die Taste **AUDIO**.
2. Wählen Sie durch mehrmaliges Drücken der Taste **AUDIO** die gewünschte Sprache.

INFORMATION:

- Wenn sich die gewünschte Sprache auch durch mehrmaliges Drücken der Tasten nicht wählen lässt, ist diese Sprache auf der Disk nicht verfügbar.
- Nach dem Einschalten des Geräts oder dem Wechseln der CD/DVD wird die werkseitig eingestellte Sprache wiedergegeben. Ist diese Sprache nicht auf der CD/DVD aufgezeichnet, wird die auf der CD/DVD verfügbare Sprache wiedergegeben.

UNTERTITEL AUS- BZW. EINBLENDEN

Wenn Untertitel auf einer CD/DVD aufgezeichnet sind, können Sie am Bildschirm aus- bzw. einblendet werden. (Dies ist nur bei CD/DVD möglich, auf denen Untertitel aufgezeichnet sind.)

Drücken Sie während der Wiedergabe die Taste **SUBTITLE**, um die gewünschten Untertitel ein- bzw. auszublenden.

Wenn Sie diese Taste einmal drücken, wird der erste auf der CD/DVD vorhandene Untertitel einblendet. Bei jedem weiteren Druck auf die Taste **SUBTITLE**, werden die folgenden Untertitel nacheinander angezeigt.

- Wenn Sie von einer Sprache in eine andere umschalten wollen, können Sie die Untertitelung abbrechen, indem Sie die Taste so oft betätigen, bis die Anzeige „**AUS**“ auf dem Bildschirm erscheint.

SPRACHE FÜR UNTERTITEL ÄNDERN

Falls verfügbar, kann eine andere Sprache für die Untertitel gewählt werden. (Dies ist nur bei CDs/DVDs möglich, auf denen mehrsprachige Untertitel aufgezeichnet sind.)

1. Drücken Sie während der Wiedergabe die Taste **SUBTITLE**.

SONDERFUNKTIONEN

Wenn keine Untertitel aufgezeichnet sind, wird anstatt des Sprachcodes das folgende Zeichen angezeigt: "  ".

2. Wählen Sie durch mehrmaliges Drücken der Taste **SUBTITLE** die gewünschte Sprache. Die Anzeige wird nach 5 Sekunden ausgeblendet.

HINWEIS:

- Nicht in jedem Fall wird die Sprache der Untertitel sofort nach der Auswahl geändert.

INFORMATION:

- Wenn sich die gewünschte Sprache auch durch mehrmaliges Drücken der Tasten nicht wählen lässt, ist diese Sprache nicht auf der CD/DVD verfügbar.
- Nach dem Einschalten des Geräts oder dem Wechseln der CD/DVD werden die Untertitel in der werkseitig eingestellten Sprache angezeigt. Wenn diese Sprache nicht auf der CD/DVD aufgezeichnet ist, werden die Untertitel in der Hauptsprache der Disk angezeigt.

ANDERE KAMERAPERSPEKTIVE WÄHLEN

Einige DVDs enthalten Szenen, die gleichzeitig mit mehreren Kameraperspektiven aufgenommen wurden. Bei diesen Disks können dieselben Szenen aus verschiedenen Perspektiven wiedergegeben werden. Hierzu verwenden Sie die Taste **ANGLE**. (Die aufgenommenen Perspektiven hängen von der verwendeten CD/DVD ab.)

1. Drücken Sie während der Wiedergabe die Taste **ANGLE**.
2. Wählen Sie durch mehrmaliges Drücken der Taste **ANGLE** die gewünschte Kameraperspektive.

Betätigen Sie die Taste **ANGLE** mehrmals, um die Kameraperspektive zu ändern.

HINWEIS:

- Diese Funktion ist nur bei Disks verfügbar, die mit verschiedenen Kameraperspektiven aufgenommen wurden.
- Die einzelnen Kameraperspektiven werden auf der Anzeige des Gerätes aufgeführt, sodass Sie die gewünschte Perspektive leicht auswählen können.

DVD-MENÜ VERWENDEN

Einige DVDs enthalten eigene Menüstrukturen, die als DVD-Menüs bezeichnet werden. Beispielsweise enthalten DVDs mit komplexen Inhalten Hilfsmenüs. DVDs, auf denen verschiedene Sprachen aufgezeichnet wurden, enthalten Menüs für die Sprache der Tonspur bzw. des Untertitels. Inhalt und Bedienung der DVD-Menüs hängen von der jeweiligen CD/DVD ab. Im Folgenden werden jedoch die grundlegenden Funktionen der Menüs erklärt.

1. Drücken Sie während der Wiedergabe die Taste **MENU** (eventuell ist es erforderlich, die Taste **TITLE** zu drücken).

Das DVD-Menü der CD/DVD wird angezeigt.

2. Wählen Sie durch Drücken der Tasten **<**, **>**, **▲**, **▼** die gewünschte Option.
3. Drücken Sie **PLAY/SEL**.

Die gewählte Option wird ausgeführt.

Fortsetzung eines Menüs auf einer weiteren Bildschirmseite.

Wiederholen Sie die Schritte 2 und 3.

Zum vorigen Menübildschirm zurückblättern.

Drücken Sie die Taste **MENU** (eventuell **TITLE**).

MENÜ-FUNKTIONEN VERWENDEN

Die nachfolgend beschriebenen Funktionen stehen nicht generell bei allen CDs / DVDs zur Verfügung.

1. Drücken Sie **PLAY/SEL**.
2. Drücken Sie die Taste **MENU**.

Ein DVD-Menü (Bildschirmmenü) wird angezeigt.

3. Drücken Sie **<**, **>**, **▲**, **▼** zur Auswahl des gewünschten Menüpunkts.
4. Drücken Sie **PLAY/SEL**.

Die gewählte Option wird ausgeführt.

SONDERFUNKTIONEN / WIEDERGABE VON VIDEO CDs

AUF EIN ANDERES TV-SYSTEM UMSCHALTEN

Auf DVDs und Video-CDs befinden sich Aufnahmen sowohl im PAL- als auch im NTSC-Format. Dieses Gerät bietet Ihnen die Möglichkeit, zwischen PAL- und NTSC-Format sowie Automatische Auswahl zu wählen. (Beispiele hierzu finden Sie auf den Seiten 12 und 13.)

1. Drücken Sie während der Wiedergabe die Taste **TV SYS**.
 2. Wählen Sie durch mehrmaliges Drücken der Taste **TV SYS** das gewünschte TV-System.
- Wir empfehlen Ihnen, die Option **AUTO** (Automatische Auswahl) auszuwählen, sodass die entsprechenden Aufnahmen automatisch abgespielt werden und ein unnötiger Systemwechsellvorgang vermieden wird.

HINWEIS:

- Um zum NTSC-System zu wechseln, drücken Sie die Taste **TV SYS** einmal. Um ins PAL-System zu wechseln, betätigen Sie die Taste zweimal. Nach dreimaligem Betätigen der Taste, gelangen Sie zur Automatischen Auswahl.

TON DES DVD-PLAYERS STUMM SCHALTEN

Die MUTE-Funktion ermöglicht es Ihnen, den Ton des DVD-Players zeitweilig auszuschalten.

1. Drücken Sie während der Wiedergabe die Taste **MUTE**. Der Ton verstummt.
 2. Betätigen Sie die Taste **MUTE** erneut, um den Ton wieder einzuschalten.
- Der Ton des DVD-Players ist ausgeschaltet, wenn auf dem Bildschirm die Anzeige "**STUMM**" erscheint. Um den Ton wieder einzuschalten, drücken Sie die **MUTE**-Taste, die Anzeige "**STUMM AUS**" erscheint auf dem Bildschirm.

VIDEO CDs VORBEREITUNGEN

- Schalten Sie das Fernsehgerät ein und wählen Sie den Videoeingang am Fernseher aus.
- Wenn Sie den DVD-Player an eine Stereoanlage angeschlossen haben, schalten Sie diese ebenfalls ein.

STANDARD-WIEDERGABE

1. Drücken Sie die Taste **POWER** am Gerät.
2. Betätigen Sie die Taste **EJECT** zum Öffnen der Schublade.
3. Legen Sie die VCD in die Schublade ein.
Berühren Sie nicht die Oberfläche der VCD. Legen Sie sie mit der bedruckten Seite nach oben ein. Achten Sie darauf, dass die VCD korrekt in der Schublade eingelegt ist.
4. Drücken Sie **PLAY/SEL**.

Video-CD ohne Playback Control (Wiedergabesteuerung):

Die Wiedergabe wird gestartet.

Video-CD mit Playback Control (Wiedergabesteuerung):

Nach einigen Sekunden wird ein Menü angezeigt.

MENÜ „WIEDERGABE“

- Dieses Menü ist nur bei CDs mit Playback Control (Version 2.0) verfügbar.
 - Einzelheiten hängen von der verwendeten VCD ab.
Hinweise finden Sie auch in den mit der VCD gelieferten Anweisungen.
1. Drücken Sie die Taste **POWER** am Gerät.
 2. Betätigen Sie die Taste **EJECT** zum Öffnen der Schublade.
 3. Legen Sie eine VCD in die Schublade ein.
Berühren Sie nicht die Oberfläche der VCD. Legen Sie sie mit der bedruckten Seite nach oben ein. Achten Sie darauf, dass die VCD korrekt in der Schublade eingelegt ist.
 4. Drücken Sie **PLAY/SEL**.

Nach dem Ausführen der Schritte 1 bis 4 werden die Menüs auf dem Fernsehbildschirm angezeigt:

5. Wählen Sie das gewünschte Element durch Drücken der entsprechenden Zifferntaste.
Um ein Element auszuwählen, ist die Eingabe einer zweistelligen Nummer nötig, z.B. 01, 02, 03, usw.
6. Drücken Sie **PLAY/SEL**.

Die Wiedergabe des gewählten Elements wird gestartet.

HINWEIS:

Mit den Tasten **<**, **>**, **^**, **v** können keine Funktionen von Video-CDs ausgewählt werden.

WIEDERGABE VON VIDEO CDs

PLAYBACK CONTROL

Die Worte „*playback control*“ auf einer Video-CD bzw. ihrer Hülle bedeuten, dass bestimmte Szenen oder Informationen für die Wiedergabe ausgewählt werden können. Dies ist über ein Menü am Fernsehbildschirm möglich.

Fortsetzung eines Menüs auf einer weiteren Bildschirmseite:

Drücken Sie nach dem Ausführen von Schritt 4 die Taste **NEXT**.

Durch Drücken der Taste **PREV** wird der vorherige Menübildschirm angezeigt.

Wiedergabe anhalten und zum Menübildschirm zurückkehren:

Drücken Sie die Taste **STOP**.

- Die Wiedergabe wird unterbrochen und das Bildschirmmenü wird angezeigt.

NACH DEM BETRIEB

Wenn Sie das Gerät nicht benutzen, schalten Sie es mit der Taste **POWER** auf der Fernbedienung auf Stand by-Funktion. Über die Taste **POWER** am Gerät schalten Sie komplett aus.

HINWEIS:

- Die VCD dreht sich während der Anzeige des Menüs weiter, auch wenn die Wiedergabe eines bestimmten Elements beendet wurde. Wenn keine weiteren Elemente wiedergegeben werden sollen, müssen Sie auf die Taste **STOP** drücken, um die Menüanzeige auszublenden.
- Wurde eine einseitige VCD verkehrt herum eingelegt, erscheint auf der DVD-Anzeige die Meldung „*KEINE DISK*“.

INFORMATION:

- Wird beim Drücken einer Taste das Symbol „“ angezeigt, kann das Gerät den entsprechenden Vorgang nicht ausführen.

WIEDERGABE ANHALTEN

Drücken Sie die Taste **STOP**.

SCHNELLER VOR- UND RÜCKLAUF

Über die Fernbedienung:

Drücken Sie **F.BWD** oder **F.FWD** während der Wiedergabe.

- Die Vorlaufgeschwindigkeit (doppelt, vierfach, achtfach, sechzehnfach oder zweiunddreißigfach) oder Rücklaufgeschwindigkeit (doppelt, vierfach, achtfach, sechzehnfach oder zweiunddreißigfach) ändert sich mit jedem Druck auf die Tasten **F.BWD** oder **F.FWD**. Durch Drücken der Taste **PLAY/SEL** wird die Standard-Wiedergabe fortgesetzt.

INFORMATION:

- Wenn während der Wiedergabe im Menümodus die Taste **PREV/NEXT** gedrückt wird, kann es vorkommen, dass der Menübildschirm angezeigt wird.

SPURWEISE VOR- ODER RÜCKWÄRTS SPRINGEN

Vorwärts springen

Drücken Sie während der Wiedergabe die Taste **NEXT**.

Mit jedem Tastendruck wird ein Kapitel übersprungen.

Rückwärts springen

Drücken Sie während der Wiedergabe die Taste **PREV**.

Wird diese Taste während der Wiedergabe eines Kapitels betätigt, beginnt die Wiedergabe des vorherigen erneut von Anfang an. Bei jedem erneuten Tastendruck wird jeweils ein weiteres Kapitel übersprungen.

INFORMATION:

- Wenn während der Wiedergabe von Video-CDs im Menümodus die Tasten **PREV/NEXT** gedrückt werden, kann es vorkommen, dass der Menübildschirm angezeigt wird.

WIEDERGABE VON VIDEO CDs / WIEDERHOLUNGSMODUS

STANDBILD (PAUSE)

Drücken Sie während der Wiedergabe einmal die Taste **PAUSE/ STEP**. Die Wiedergabe wird unterbrochen.

Zur Standard-Wiedergabe zurückkehren:

Drücken Sie **PLAY/SEL**.

EINZELBILDVORLAUF (STEP)

Drücken Sie während der Wiedergabe erneut die Taste **PAUSE/ STEP**. Mit jedem Tastendruck wird ein weiteres Einzelbild dargestellt.

Zur Standard-Wiedergabe zurückkehren:

Drücken Sie **PLAY/SEL**.

ZEITLUPE

Drücken Sie während der Wiedergabe die Taste **SLOW**.

Die Vorlaufgeschwindigkeit (1/2, 1/4, 1/8, 1/16, 1/32, Standardwiedergabe) ändert sich mit jedem Druck auf die Taste **SLOW**.

HINWEIS:

- Die Geschwindigkeit der Zeitlupen-Wiedergabe hängt von den Aufnahmebedingungen der Disks ab. Es ist möglich, dass unterschiedliche Disks eine andere Zeitlupen-Geschwindigkeit haben. Dies stellt keine Fehlfunktion dar.

Zur Standard-Wiedergabe zurückkehren:

Drücken Sie **PLAY/SEL**.

INFORMATION:

- Zeitlupenwiedergabe rückwärts ist nicht möglich.

INFO (VIDEO CDs)

Informationen zur aktuellen Szene anzeigen:

1. Drücken Sie während der Wiedergabe die Taste **INFO**.
2. Folgende Informationen werden angezeigt:
 - *Nummer der abspielenden Videospur*
 - *vergangene Spieldauer*
 - *momentanes Audioformat*

Informationen zur aktuellen Seite nicht mehr anzeigen:

Betätigen Sie die Taste **INFO** nochmals, die Informationsanzeige wird ausgeblendet.

WIEDERGABE WIEDERHOLEN

HINWEIS:

Diese Funktion ist nur bei deaktivierter WGS-Funktion verfügbar.

Drücken Sie während der Wiedergabe im Wiederholungsmodus die Taste **1/ALL**.

Mit jedem Tastendruck ändert sich die Anzeige am Bildschirm:

- *Die Wiedergabe eines Stücks wird wiederholt.*
- *Gesamter Inhalt der VCD wird wiederholt.*
- *Der Wiederholungsmodus wird deaktiviert.*

Zur Standard-Wiedergabe zurückkehren:

Drücken Sie die Taste **1/ALL REPEAT** so oft, bis auf dem Bildschirm „**WIEDERHOLEN AB-BRECHEN**“ angezeigt wird.

HINWEIS:

- Der Wiederholungsmodus ist nur für VCD verfügbar, bei denen während des Wiedergabevorgangs die abgelaufene Spielzeit angezeigt wird.

WIEDERHOLUNGSMODUS / WIEDERGABE VON AUDIO CDs

SEQUENZ ZWISCHEN FEST- GELEGTEN PUNKTEN WIEDERHOLEN (A-B WIEDERHOLEN)

1. Drücken Sie während der Wiedergabe an der Stelle auf die Taste **A-B**, an der die Wiederholsequenz beginnen soll (A).
2. Drücken Sie erneut auf die Taste **A-B**, um das Ende der Wiederholsequenz zu bestimmen (B). Die Sequenz zwischen den Punkten A und B wird wiederholt.

Zur Standard-Wiedergabe zurückkehren:

Drücken Sie die Taste **A-B** erneut.
(Auf dem Bildschirm wird „**WIEDERHOLEN ABBRECHEN**“ angezeigt.)

Oder drücken Sie die **STOP**-Taste, um die Wiederholfunktion zu beenden und danach **PLAY/SEL**, um die Wiedergabe neu zu starten.

HINWEIS:

- Der A-B-Wiederholungsmodus kann nur innerhalb eines Kapitels eingesetzt werden.

AUDIO CDs VORBEREITUNG

Schalten Sie das Audiowiedergabegerät ein, das an den Audioausgang des DVD-Players angeschlossen ist. z.B.: Fernseher, Stereoanlage oder Surround-Anlage.
Wenn Sie den DVD-Player an eine Stereoanlage angeschlossen haben, schalten Sie diese ein.

STANDARD- WIEDERGABE

1. Drücken Sie die Taste **POWER** am Gerät.
2. Betätigen Sie die Taste **EJECT** zum Öffnen der Schublade.
3. Legen Sie eine CD in die Schublade ein.
Berühren Sie nicht die Oberfläche der CD. Legen Sie sie mit der bedruckten Seite nach oben ein. Achten Sie darauf, dass die Disk korrekt in der Schublade eingelegt ist.
4. Betätigen Sie die Taste **EJECT**.

Die Wiedergabe wird gestartet.

INFO (AUDIO CDs)

Informationen zum aktuellen Titel anzeigen

1. Drücken Sie während der Wiedergabe die Taste **INFO**:
Es erscheint eine Anzeige „STÜCK“ (z. B. 2/6 - zweites von sechs), sowie die vergangene Spieldauer und das gewählte TV-System.

Informationen zum aktuellen Titel nicht mehr anzeigen

Betätigen Sie die Taste **INFO** so oft, bis die Informationsanzeige ausgeblendet wird.

HINWEIS:

- Die Anzeige auf dem Bildschirm funktioniert nur bei eingeschaltetem Fernseher.

WIEDERGABE ANHALTEN

Drücken Sie die Taste **STOP**.

SCHNELLER VOR- UND RÜCKLAUF

Über die Fernbedienung:

Drücken Sie **F.BWD** oder **F.FWD** während der Wiedergabe.

- Die Vorlaufgeschwindigkeit (doppelt, vierfach, achtfach, sechzehnfach oder zweiunddreißigfach) oder Rücklaufgeschwindigkeit (doppelt, vierfach, achtfach, sechzehnfach oder zweiunddreißigfach) ändert sich mit jedem Druck auf die Tasten **F.BWD** oder **F.FWD**.
- Durch Drücken der Taste **PLAY/SEL** wird die Standard-Wiedergabe fortgesetzt.

TITEL VOR- ODER RÜCKWÄRTS SPRINGEN

Vorwärts springen

Drücken Sie während der Wiedergabe die Taste **NEXT**. Mit jedem Tastendruck wird ein Titel übersprungen.

Rückwärts springen

Drücken Sie während der Wiedergabe die Taste **PREV**. Wird diese Taste während der Wiedergabe eines Titels betätigt, beginnt die Wiedergabe des vorherigen erneut von Anfang an. Bei jedem erneuten Drücken der Taste wird jeweils eine weitere Spur übersprungen.

WIEDERGABE VON AUDIO CDs / MP3 CDs

PAUSE

Drücken Sie während der Wiedergabe die Taste **PAUSE/STEP**. Das Gerät wird in den Pausenmodus versetzt.

Zur Standard-Wiedergabe zurückkehren:

Drücken Sie **PLAY/SEL** oder erneut **PAUSE/STEP**.

PROGRAMMIEREN VON AUDIO CDs

1. Drücken Sie die **STOP**-Taste.
2. Betätigen Sie die Taste **PROGRAM**.
3. Nutzen Sie die Zifferntasten, um die Reihenfolge der Titel festzulegen, die Sie abspielen wollen. Beachten Sie, dass die Titel dreistellig einzugeben sind, z.B. 003 für Titel Nr. 3 auf der CD.
4. Mit den **<**, **>** Tasten können Sie zur Eingabe des nächsten Titels wechseln. Sie können insgesamt 9 Titel programmieren.
5. Drücken Sie **PLAY/SEL**.

HINWEIS:

- Wenn Sie die Reihenfolge nicht verändern, werden standardmäßig alle Titel der CD nacheinander abgespielt. Wenn Sie nicht alle auf der CD enthaltenen Titel in Ihre Wiedergabeliste aufnehmen, wird die Wiedergabe beendet, nachdem alle von Ihnen angegebenen Titel abgespielt wurden.

PROGRAMMIERTE TITELFOLGE LÖSCHEN

Betätigen Sie im Programmier-Modus (nach Drücken der Programm-Taste) die Taste **CLEAR**, um die letzte eingegebene Titelfolge zu löschen. Die Titelfolge wird bei Druck auf die Taste **CLEAR** komplett gelöscht.

HINWEIS:

- Zum Ändern einzelner Titel gehen Sie in der Programmliste mit den **<**, **>** Tasten an die entsprechende Stelle und geben Sie die neue Tracknummer ein.
- Das Programmieren funktioniert nur bei eingeschalteten Fernseher.

WIEDERGABE VON MP3 CDs

Verfahren Sie bei der Wiedergabe von MP3 CDs:

Normalerweise enthalten MP3 CDs Stammmenüs, die in einzelne Untermenüs unterteilt sind. Es kann sein, dass Sie zuerst Musikverzeichnis auswählen müssen.

AUSWÄHLEN EINES MUSIKSTÜCKES MIT UNTERVERZEICHNISSEN

1. Drücken Sie die **STOP**-Taste, um in das Musikverzeichnis zu wechseln und öffnen Sie das gewünschte Untermenü.
2. Wählen Sie mit den Tasten **<**, **>**, **▲**, **▼** ein Musikstück aus oder geben Sie dessen Nummer ein.
3. Drücken Sie **PLAY/SEL**.

AUSWÄHLEN EINES MUSIKSTÜCKES OHNE UNTERVERZEICHNISSE

1. Wählen Sie während der Wiedergabe mit den Tasten **<**, **>**, **▲**, **▼** ein Musikstück aus oder geben Sie dessen Nummer ein.
2. Drücken Sie **PLAY/SEL**.

KODAK PICTURE CDs

WIEDERGABE VON KODAK PICTURE CDs

HINWEIS:

- Ihr Slim Line DVD-Player kann KODAK Picture CDs und JPEG Picture CDs lesen, die sie am Fernseher anzeigen lassen können.

AUTOMATISCHE WIEDERGABE

- Legen Sie eine KODAK Picture CD in die DVD-Lade und schließen Sie diese. Nach einigen Sekunden beginnt der DVD-Player die Bilder in einer Slide Show automatisch wiederzugeben.
- Sie können eine Nummer auf der Fernbedienung drücken. Die Slide Show startet dann automatisch ab dem Bild mit der entsprechenden Nummer.
- Um die Slide Show abubrechen, drücken Sie **EJECT**.

PAUSE, NÄCHSTES UND VORHERGEHENDES BILD

- Drücken Sie **PAUSE** um die Slide Show bei einem Bild anzuhalten.
- Um die Slide Show fortzusetzen drücken Sie **PLAY/SEL**.
- Drücken Sie **NEXT** oder **PREV.** um das nächste oder das vorhergehende Bild anzuzeigen.

DREHEN EINES BILDES

Wurde die Slide Show bei einem Bild angehalten, können Sie das Bild um je 90° drehen indem sie die Taste **<** oder **>** drücken.

ZOOMEN UND SCROLLEN

- Drücken Sie mehrmals **ZOOM**, um das Bild in verschiedenen Größen anzuzeigen. Drücken Sie **NEXT** oder **PREV.** um das nächste oder das vorhergehende Bild anzuzeigen.
- Benutzen Sie die Tasten **<**, **>**, **▲**, **▼** um ein Bild in die gewünschte Position zu bringen (scrollen), falls das Bild größer sein sollte als der Fernsehschirm.

BILDVORSCHAU

- Drücken Sie **STOP** um in den Vorschaumodus zu gelangen. Der Bildschirm zeigt ihnen 9 Bilder pro Seite an.
- Benutzen Sie die Tasten **<**, **>**, **▲**, **▼** um ein Bild aus der Vorschau auszuwählen. Drücken Sie **PLAY/SEL** um das ausgewählte Bild in voller Größe anzuzeigen.
- Drücken Sie **NEXT** oder **PREV.** um die nächste oder die vorhergehende Seite der Bildervorschau anzuzeigen.

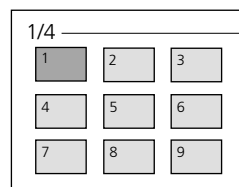

Anzeige der aktuellen Seite/Anzeige Gesamtzahl Seiten

INFORMATION

Drücken Sie **INFO**. Auf dem Bildschirm erscheint z.B.: TRK 3/150 (Nummer des momentan angezeigten Bildes/Gesamtzahl der Bilder). Es wird also das 3. Bild von insgesamt 150 Bildern angezeigt.

HINWEIS:

- Funktionen wie Drehen, Scrollen, Bildvorschau funktionieren nur bei KODAK Picture CDs.

WIEDERGABE EINES BILDES MIT MP3-MUSIK

Sie können ihr Lieblingsbild auswählen und während der Anzeige auf dem Bildschirm im Hintergrund MP3-Musik spielen lassen.

- Legen Sie die CD mit MP3-Musik und den Bildern in das DVD-Fach ein.
- Drücken Sie **STOP** wenn in der Slide Show ihr Lieblingsbild angezeigt wird. Auf dem Bildschirm erscheint folgende Anzeige:

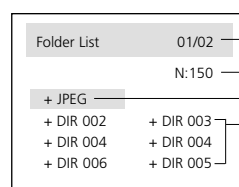

Nummer des ausgewählten Formats/Gesamtanzahl Formate

Gesamtzahl an MP3-Songs

JPEG-Ordner

MP3-Ordner

KODAK PICTURE CDs / WERKSSEITIGE EINSTELLUNGEN

3. Benutzen Sie die Tasten **<**, **>**, **▲**, **▼** um einen MP3-Ordner auszuwählen und drücken Sie anschließend **PLAY**. Auf dem Bildschirm erscheint folgende Anzeige:

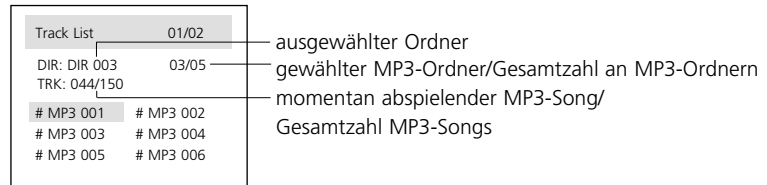

4. Um einen MP3-Song abzuspielen können Sie:
- NEXT** oder **PREV** drücken um den nächsten oder den vorhergehenden Song abzuspielen.
 - <**, **>**, **▲**, **▼** drücken um einen MP3-Song auszuwählen und anschließend **PLAY/SEL** drücken, um ihn abzuspielen.
 - die entsprechende Nummer des MP3-Songs eingeben und anschließend **PLAY/SEL** drücken.

HINWEIS:

- Diese Funktion ermöglicht es nur ein Bild gleichzeitig mit MP3-Musik im Hintergrund abzuspielen. In einigen Fällen kann es vorkommen, dass MP3-Musik und JPEG-Bilder nicht ordnungsgemäß wiedergegeben werden können. Dies ist der Fall, wenn beim Erstellen der CD Optionen gewählt wurden, die der DVD-Player nicht unterstützt.

ÄNDERN DES KENNWORTES

Sie können ein von Ihnen gewünschtes vierstelliges Kennwort verwenden.

- Drücken Sie im Stopmodus die **SETUP**-Taste.
- Drücken Sie die Taste **▲** oder **▼**, um den Punkt **"INDIVIDUELLE EINSTELLUNGEN"** auszuwählen. Betätigen Sie danach die Taste **PLAY/SEL**.
- Betätigen Sie die Taste **▲** oder **▼**, um die Option **"KENNWORT ÄNDERN"** auszuwählen.
- Drücken Sie **PLAY/SEL**. Geben Sie über die Zifferntasten das alte vierstellige Kennwort ein (die Werkseinstellung ist 9999).
- Geben Sie nun das von Ihnen gewünschte vierstellige Kennwort ein. Drücken Sie anschließend **PLAY/SEL**.

Vergessen Sie das Kennwort nicht, ansonsten können Sie keine Einstellungen unter **"KINDER-SICHERUNG"** vornehmen.

Konfigurationsvorgang beenden:

Um den Konfigurationsvorgang zu beenden, betätigen Sie entweder die Taste **SETUP**, oder wählen Sie **"MENÜ VERLASSEN"**.

MENÜ „KINDERSICHERUNG“ (DVD)- ZUGANGSSPERRE

Einstellungen Zugriffsebene 1 – 8

Zugriffsebene 8:

Ohne Beschränkung, alle DVDs können abgespielt werden.

Zugriffsebene 7 – 2:

DVDs für Allgemeinheit können abgespielt werden.

Zugriffsebene 1:

Kinder-DVDs können abgespielt werden.

Mit dieser Einstellfunktion kann die Wiedergabe von DVD-Disks gesperrt werden, die für Kinder nicht geeignet sind. Manche DVDs sind mit einem "Jugendschutz-Code" versehen. Ist die vorprogrammierte Einstellung niedriger als die auf der Disk vermerkte Einstellung, kann diese Disk nicht abgespielt werden.

- Drücken Sie im Stopmodus die Taste **SETUP**.
- Drücken Sie die Taste **▲** oder **▼**, um den Punkt **"INDIVIDUELLE EINSTELLUNGEN"** auszuwählen. Betätigen Sie danach die Taste **PLAY/SEL**.
- Betätigen Sie die Taste **▲** oder **▼**, um den Punkt **"KINDERSICHERUNG"** auszuwählen.
- Geben Sie ihr 4-stelliges Kennwort ein und bestätigen Sie mit **PLAY/SEL**.
- Betätigen Sie die Tasten **<**, **>**, **▲**, **▼**, um die Ebene der Zugriffsbeschränkung festzulegen. Drücken Sie anschließend die Taste **PLAY/SEL**. Die Kindersicherung ist damit aktiviert.

Vergessen Sie nicht das Kennwort. Diese Einstellung kann ohne Eingabe des korrekten Sicherheitscodes nicht geändert werden.

Zu individuellen Einstellungen zurückzukehren:

Wählen Sie den Punkt **"ZURÜCK"** aus und drücken Sie **PLAY/SEL**.

WERKSEITIGE EINSTELLUNGEN

SPRACHAUSWAHL FÜR BILDSCHIRM-ANZEIGE (OSD)

Zum Bildschirmmenü zurückkehren:

Wählen Sie den Punkt **"ZURÜCK"** aus und drücken Sie **PLAY/SEL**.

Konfigurationsvorgang beenden:

Um den Konfigurationsvorgang zu beenden, betätigen Sie entweder die Taste **SETUP**, oder wählen Sie **"MENÜ VERLASSEN"**.

HINWEIS:

- Manche CDs/DVDs sind nicht mit einer bestimmten Ebene für Zugriffsbeschränkung ausgestattet, obwohl auf der Verpackung eine Altersbeschränkung ausgewiesen ist. Bei diesen CDs/DVDs funktioniert die Altersbeschränkung nicht.
- Während der DVD Wiedergabe funktioniert das Aufrufen der individuellen Einstellungen nicht. Beenden Sie zuerst die Wiedergabe.

Sie können die Sprache wählen, die für die Bildschirmanzeige (OSD) des DVD-Playermenüs am Fernsehbildschirm verwendet wird.

1. Drücken Sie die **SETUP**-Taste.
2. Der Punkt **„SPRACHE EINRICHTEN“** ist ausgewählt. Betätigen Sie die Taste **PLAY/SEL**.
3. Betätigen Sie die Taste **➤**, um die Option **OSD-SPRACHE** auszuwählen.
4. Betätigen Sie die Tasten **▲, ▼**, um die gewünschte Sprache auszuwählen.
5. Betätigen Sie die Taste **PLAY/SEL**, um die Einstellung zu ändern.

Zum Bildschirmmenü zurückkehren:

Wählen Sie den Punkt **"ZURÜCK"** aus, indem Sie auf der linken Seite mit dem Balken ganz nach unten gehen und drücken Sie **PLAY/SEL**.

Konfigurationsvorgang beenden:

Um den Konfigurationsvorgang zu beenden, betätigen Sie entweder die Taste **SETUP** oder wählen Sie **"MENÜ VERLASSEN"**.

MENÜ „SPRACHE AUDIO“ [DVD]

Die ausgewählte Sprache bleibt eingestellt, auch wenn die CD/DVD gewechselt oder das Gerät aus- und eingeschaltet wurde.

1. Drücken Sie im Stopmodus die Taste **SETUP**.
2. Der Punkt **„SPRACHE EINRICHTEN“** ist ausgewählt. Betätigen Sie die Taste **PLAY/SEL**.
3. Betätigen Sie die Taste **▲** oder **▼**, um den Punkt **"AUDIO EINSTELLUNGEN"** auszuwählen.
4. Betätigen Sie die Taste **PLAY/SEL**.
5. Betätigen Sie die Tasten **<, >, ▲, ▼**, um die gewünschten Einstellungen auszuwählen.
6. Betätigen Sie die Taste **PLAY/SEL**, um die ausgewählte Einstellung zu bestätigen.

Zum Bildschirmmenü zurückkehren:

Wählen Sie den Punkt **"ZURÜCK"** aus und drücken Sie **PLAY/SEL**.

Konfigurationsvorgang beenden:

Um den Konfigurationsvorgang zu beenden, betätigen Sie entweder die Taste **SETUP** oder wählen Sie **"MENÜ VERLASSEN"**.

INFORMATION:

- Wenn die gewählte Sprache auf der CD/DVD nicht verfügbar ist, wird die Tonspur mit der Hauptsprache der CD/DVD wiedergegeben.

MENÜ „UNTERTITEL“ (SPRACHAUSWAHL) [DVD]

Die ausgewählte Sprache für den Untertitel bleibt eingestellt, auch wenn die CD/DVD gewechselt oder das Gerät aus- und eingeschaltet wurde.

1. Drücken Sie im Stopmodus die Taste **SETUP**.
2. Der Punkt **„SPRACHE EINRICHTEN“** ist ausgewählt. Betätigen Sie die Taste **PLAY/SEL**.
3. Betätigen Sie die **▲** oder **▼** Taste, um den Punkt **"UNTERTITEL"** auszuwählen.
4. Betätigen Sie die Taste **PLAY/SEL**.
5. Betätigen Sie die Tasten **<, >, ▲, ▼**, um die gewünschte Sprache auszuwählen.
6. Betätigen Sie die Taste **PLAY/SEL**, um die Einstellung zu ändern.

WERKSEITIGE EINSTELLUNGEN

HELLIGKEIT / KONTRAST EINSTELLEN

Zum Bildschirmmenü zurückkehren:

Wählen Sie den Punkt "ZURÜCK" aus und drücken Sie **PLAY/SEL**.

Konfigurationsvorgang beenden:

Um den Konfigurationsvorgang zu beenden, betätigen Sie entweder die Taste **SETUP** oder wählen Sie "MENÜ VERLASSEN".

INFORMATION:

- Wenn die gewählte Sprache auf der CD/DVD nicht verfügbar ist, wird die Hauptsprache der CD/DVD verwendet.

1. Drücken Sie die Taste **SETUP**.
2. Drücken Sie die Taste **▲** oder **▼**, um den Punkt "Helligkeit" oder "Kontrast" auszuwählen.
3. Wählen Sie mit den Tasten **▲** oder **▼**, die gewünschte Einstellung.
4. Drücken Sie die Taste **PLAY/SEL**.

MENÜ „TV-TYP“

Der Typ des angeschlossenen Fernsehgeräts (4:3 oder 16:9) und die Einstellung "BREITBILD" für Fernsehgeräte vom Typ 4:3 können festgelegt werden.

1. Drücken Sie im Stopmodus die Taste **SETUP**.
2. Drücken Sie die Taste **▲** oder **▼**, um den Punkt "BILDSCHIRM EINRICHTEN" auszuwählen. Betätigen Sie danach die Taste **PLAY/SEL**.
3. Betätigen Sie die Taste **▲** oder **▼**, um den Punkt "TV-TYP" auszuwählen.
4. Betätigen Sie die Tasten **<**, **>**, **▲**, **▼**, um das gewünschte Bildformat auszuwählen.

4:3 (Werkseinstellung)

Wählen Sie für ein übliches Fernsehgerät die Einstellung "NORMAL/PS". Am oberen und unteren Bildschirmrand werden eventuell schwarze Balken angezeigt („Letterbox“).

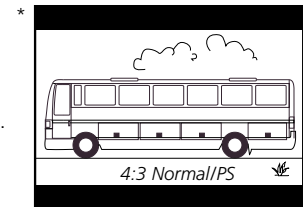

4:3

Wählen Sie für ein übliches Fernsehgerät die Einstellung "NORMAL/LB". Bei der Darstellung von Videoaufzeichnungen im Panoramaformat werden der linke und rechte Rand abgeschnitten.

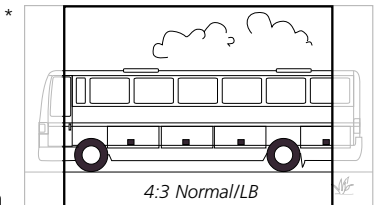

- Videoaufzeichnungen, die nicht im Panoramaformat aufgenommen wurden, werden mit schwarzen Balken dargestellt.

16:9

Wählen Sie für ein Breitbild-Fernsehgerät die Einstellung "BREIT". (16:9) Darstellung im Modus "VOLLBILD".

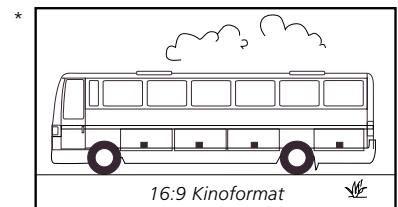

- Auch am Breitbild-Fernsehgerät müssen Sie den Modus "VOLLBILD" einstellen.
 - * Jede Abbildung zeigt ein Beispiel für die Darstellung von Breitbild-Videoaufzeichnungen.
5. Betätigen Sie die Taste **PLAY/SEL**, um die Einstellung zu ändern.

Zum Bildschirmmenü zurückkehren:

Wählen Sie den Punkt "ZURÜCK" aus, indem Sie an der linken Seite mit dem Balken ganz nach unten gehen und drücken Sie **PLAY/SEL**.

Konfigurationsbildschirm anzeigen:

Um den Konfigurationsvorgang zu beenden, betätigen Sie entweder die Taste **SETUP** oder wählen Sie "MENÜ VERLASSEN".

WERKSEITIGE EINSTELLUNGEN

MENÜ „TV-SYSTEM“

Auf DVDs und Video-CDs befinden sich Aufnahmen sowohl im PAL- als auch im NTSC-Format. Dieses Gerät bietet Ihnen die Möglichkeit, zwischen PAL- und NTSC-Format sowie Automatische Auswahl zu wählen. (Beispiele hierzu finden Sie auf den Seiten 13 und 14.)

1. Drücken Sie die **SETUP**-Taste.
2. Drücken Sie die Taste **▲** oder **▼**, um den Punkt **„BILDSCHIRM EINRICHTEN“** auszuwählen. Betätigen Sie danach die Taste **PLAY/SEL**.
3. Betätigen Sie die Taste **▲** oder **▼**, um den Punkt **„TV-SYSTEM“** auszuwählen.
4. Betätigen Sie die Tasten **<**, **>**, **▲**, **▼**, um das für Sie geeignete TV-System auszuwählen.
 - Wir empfehlen Ihnen, die Option **„AUTO“** (Automatische Auswahl) auszuwählen, sodass die entsprechenden Aufnahmen automatisch abgespielt werden und ein unnötiger Systemwechselfvorgang vermieden wird.
5. Betätigen Sie die Taste **PLAY/SEL**, um Einstellungen vorzunehmen.

Zum Bildschirmmenü zurückkehren:

Wählen Sie den Punkt **„ZURÜCK“** aus, indem Sie an der linken Seite mit dem Balken ganz nach unten gehen und drücken Sie **PLAY/SEL**.

Konfigurationsbildschirm anzeigen:

Um den Konfigurationsvorgang zu beenden, betätigen Sie entweder die Taste **SETUP** oder wählen Sie **„MENÜ VERLASSEN“**.

MENÜ „VIDEO-AUSGANG“

Sie können für den DVD-Player den Video-Ausgang bestimmen. Dazu können Sie zwischen den Einstellungen **„S-RGB“** und **„YUV“** wählen.

Das normale Video-Signal an der Scartbuchse bzw. am Cinch-Ausgang **„VIDEO OUT“** wird davon nicht beeinflusst.

1. Drücken Sie die **SETUP**-Taste .
2. Drücken Sie die Taste **▲** oder **▼**, um den Punkt **„BILDSCHIRM EINRICHTEN“** auszuwählen. Betätigen Sie danach die Taste **PLAY/SEL**.
3. Betätigen Sie die Taste **▲** oder **▼**, um die Option **„VIDEOAUSGANG“** auszuwählen.
4. Wählen Sie mit den Tasten **<**, **>**, **▲**, **▼** den gewünschten Video-Ausgang.
5. Drücken Sie **PLAY/SEL**.

Zum Bildschirmmenü zurückkehren:

Wählen Sie den Punkt **„ZURÜCK“** aus, indem Sie an der linken Seite mit dem Balken ganz nach unten gehen und drücken Sie **PLAY/SEL**.

Konfigurationsvorgang beenden:

Um den Konfigurationsvorgang zu beenden, betätigen Sie entweder die Taste **SETUP** oder wählen Sie **„MENÜ VERLASSEN“**.

MENÜ „AUDIO-AUSGANG“

Sie können für den DVD-Player den Audio-Ausgang bestimmen. Dazu können Sie unter folgenden Einstellungen wählen: **„MITTE“**, **„RÜCKSEITE“**, **„SUBWOOFER“**, **„LPCM48 kHz“**, **„96 kHz“**, **„ANALOG“**, **„SPDIF/RAW“** und **„SPDIF/PCM“**.

1. Drücken Sie die **SETUP**-Taste.
2. Drücken Sie die Taste **▲** oder **▼**, um den Punkt **„AUDIO EINSTELLUNGEN“** auszuwählen. Betätigen Sie danach die Taste **PLAY/SEL**.
3. Drücken Sie die Taste **▲** oder **▼**, um die Option **„AUSGABE“** auszuwählen.
4. Wählen Sie mit den Tasten **<**, **>**, **▲**, **▼** den gewünschten Audio-Ausgang. Bei Anschluss an einen herkömmlichen Stereo-Verstärker wählen Sie **„2KANAL“**. Wird der DVD-Player an einen Verstärker mit Digital-Eingang (Dolby Digital 5.1 bzw. DTS-Decoder) angeschlossen, wählen Sie **„5.1KANAL“**, **„SPDIF/RAW“** oder **„SPDIF/PCM“**.
5. Drücken Sie **PLAY/SEL**.

HINWEIS:

Falls keine Tonwiedergabe erfolgt, überprüfen Sie, ob die gewählten Einstellungen für **Audio-Ausgang** korrekt sind.

Zum Bildschirmmenü zurückkehren:

Wählen Sie den Punkt **„ZURÜCK“** aus, indem Sie an der linken Seite mit dem Balken ganz nach unten gehen und drücken Sie **PLAY/SEL**.

Konfigurationsvorgang beenden:

Um den Konfigurationsvorgang zu beenden, betätigen Sie entweder die Taste **SETUP** oder wählen Sie **„MENÜ VERLASSEN“**.

WARNUNG

- Schließen Sie niemals beide, analoge und digitale Ausgänge gleichzeitig an!
- Stellen Sie den Audio-Ausgang nicht auf SPDIF/RAW oder SPDIF/PCM, wenn Sie keinen AC-3 Dolby Digital Decoder angeschlossen haben.
Die hohen Ausgangssignale könnten sowohl Ihr Gehör, als auch Ihre Anlage beschädigen!

WERKSEITIGE EINSTELLUNGEN

SPRACHAUSWAHL FÜR DVD-MENÜS

Sie können die Sprache wählen, die bei Verwendung von mehrsprachigen Menüs angezeigt werden soll.

1. Drücken Sie die **SETUP**-Taste.
2. Drücken Sie die Taste **▲** oder **▼**, um den Punkt *"SPRACHE EINRICHTEN"* auszuwählen. Betätigen Sie danach die Taste **PLAY/SEL**.
3. Betätigen Sie die Taste **▲** oder **▼**, um die Option *"MENÜ"* auszuwählen.
4. Betätigen Sie die Tasten **<**, **>**, **▲**, **▼**, um die gewünschte Sprache auszuwählen.
5. Betätigen Sie die Taste **PLAY/SEL**, um die Einstellung zu ändern.

Zum Bildschirmmenü zurückkehren:

Wählen Sie den Punkt *"ZURÜCK"* aus und drücken Sie **PLAY/SEL**.

Konfigurationsvorgang beenden:

Um den Konfigurationsvorgang zu beenden, betätigen Sie entweder die Taste **SETUP** oder wählen Sie *"MENÜ VERLASSEN"*.

EINSTELLUNGEN FÜR BILDSCHIRMSCHONER

Wenn Sie den Bildschirmschoner gemäß den folgenden Anweisungen aktiviert haben, erscheint er im im Stopmodus des Gerätes, wenn länger als 60 Sekunden keine Bedienung erfolgte.

1. Drücken Sie die **SETUP**-Taste.
2. Drücken Sie die Taste **▲** oder **▼**, um den Punkt *"BILDSCHIRM EINRICHTEN"* auszuwählen. Betätigen Sie danach die Taste **PLAY/SEL**.
3. Betätigen Sie die Taste **▲** oder **▼**, um die Option *"BILDSCHIRMSCHONER"* auszuwählen und wählen Sie *"EIN"* oder *"AUS"*.
4. Drücken Sie **PLAY/SEL**.

Zum Bildschirmmenü zurückkehren:

Wählen Sie den Punkt *"ZURÜCK"* aus, indem Sie auf der linken Seite mit dem Balken ganz nach unten gehen und drücken Sie **PLAY/SEL**.

Konfigurationsvorgang beenden:

Um den Konfigurationsvorgang zu beenden, betätigen Sie entweder die Taste **SETUP** oder wählen Sie *"MENÜ VERLASSEN"*.

ANDERE KAMERAPERSPEKTIVE WÄHLEN

Mit Hilfe dieser Funktion können Sie sich ein und dieselbe Szene aus verschiedenen Kameraperspektiven ansehen.

1. Drücken Sie während der Wiedergabe die Taste **SETUP**.
2. Drücken Sie die Taste **▲** oder **▼**, um den Punkt *"INDIVIDUELLE EINSTELLUNGEN"* auszuwählen. Betätigen Sie danach die Taste **PLAY/SEL**.
3. Betätigen Sie die Taste **▲**, **▼**, **<**, **>**, um die Option *"PERSPEKTIVE EIN/AUS"* auszuwählen.
4. Drücken Sie **PLAY/SEL**.

Wenn Sie die Funktion *"KAMERAPERSPEKTIVE"* deaktiviert haben, ist es während der Wiedergabe nicht möglich, mit der Fernbedienung eine andere Kameraperspektive auszuwählen.

HINWEIS:

- Diese Funktion ist nur bei CDs/DVDs verfügbar bei, die mit verschiedenen Kameraperspektiven aufgenommen wurden.
- Die einzelnen Kameraperspektiven werden auf der Anzeige des Gerätes aufgeführt, so dass Sie die gewünschte Perspektive leicht auswählen können.

Zum Bildschirmmenü zurückkehren:

Wählen Sie den Punkt *"ZURÜCK"* aus, indem Sie an der linken Seite mit dem Balken ganz nach unten gehen und drücken Sie **PLAY/SEL**.

Konfigurationsvorgang beenden:

Um den Konfigurationsvorgang zu beenden, betätigen Sie entweder die Taste **SETUP** oder wählen Sie *"MENÜ VERLASSEN"*.

WERKSEITIGE EINSTELLUNGEN WIEDER HERSTELLEN

Sie können alle Einstellungen auf die vom Werk voreingestellten Werte zurück setzen.

1. Drücken Sie im Stopmodus die Taste **SETUP**.
2. Drücken Sie die Taste **▲** oder **▼**, um den Punkt *"INDIVIDUELLE EINSTELLUNGEN"* auszuwählen. Betätigen Sie danach die Taste **PLAY/SEL**.
3. Betätigen Sie die Taste **<**, **>**, **▲**, **▼**, um *"URSPRÜNGLICHE EINSTELLUNGEN"* auszuwählen.
4. Drücken Sie **PLAY/SEL**.

FEHLERBEHEBUNG

FEHLERBEHEBUNG

Überprüfen Sie folgende Liste, bevor Sie sich an den Kundendienst wenden. Sie finden hier möglicherweise die Ursache für das aufgetretene Problem. Wenige Handgriffe von Ihnen können genügen, um das Problem zu beheben und die einwandfreie Funktionstüchtigkeit des Geräts wiederherzustellen.

PROBLEM (ALLGEMEIN)

Keine Stromversorgung

Nach dem Drücken der Taste PLAY wird die Wiedergabe nicht gestartet

Die Wiedergabe startet, wird jedoch umgehend angehalten

Keine Bildwiedergabe

Keine Tonwiedergabe

Verzerrte Tonwiedergabe

Verzerrte Bildwiedergabe

Bildwiedergabe mit starker Verzerrung oder ohne Farbe

Verzerrte Bildwiedergabe bei schnellem Vor- bzw Rücklauf

Kein schneller Vor- bzw. Rücklauf

Keine Bildwiedergabe in 4:3 (16:9)

Die Fernbedienung funktioniert nicht

Die Tasten (am Gerät bzw. auf der Fernbedienung) funktionieren nicht

LÖSUNG

- Stecken Sie den Netzstecker sicher und fest in die Steckdose.
- Der Netzschalter an der Vorderseite des Players muss gedrückt sein.
- Überprüfen Sie, ob die verwendete Steckdose Strom führt, indem Sie ein anderes Gerät anschließen.
- Kondensflüssigkeit hat sich gebildet: Warten Sie ein bis zwei Stunden, bis die Flüssigkeit verdunstet ist.
- Mit diesem Player können ausschließlich DVDs, DVCDs, VCDs, SVCDs, MP3-CDs, CD-Rs, CD-RWs, KODAK Picture CDs (JPEG Picture CDs) abgespielt werden.
- Überprüfen Sie die CD/DVD auf Defekte, indem Sie eine andere CD/DVD verwenden.
- Überprüfen Sie den Regionalcode.
- Die Disk kann verschmutzt sein und muss gereinigt werden.
- Die CD/DVD muss mit der beschrifteten Seite nach oben eingelegt werden.
- Überprüfen Sie die Kabelverbindungen zwischen den Geräten.
- Am Fernsehgerät muss der Programmplatz „**AV**“ oder „**Video**“ gewählt sein.
- Das Fernsehgerät muss eingeschaltet sein.
- Überprüfen Sie die Kabelverbindungen zwischen den Geräten.
- Verwenden Sie anstelle des HiFi-Verstärkers ein anderes Ausgabegerät (zum Beispiel Fernseher).
- Stellen Sie sicher, dass im Menü „**AUSGABE**“ die Einstellung „**2 Kanal**“ gewählt ist.
- Überprüfen Sie, ob die Einstellungen für Signaleingang am Fernsehgerät und an der Stereoanlage korrekt sind.
- Während Standbild (Pause) und Zeitlupenwiedergabe wird kein Ton wiedergegeben.
- Die CD/DVD darf keine Verschmutzungen aufweisen (z.B. Fingerabdrücke). Reinigen Sie die CD/DVD nötigenfalls mit einem weichen Tuch, indem Sie sie von der Mitte zum Rand hin abreiben.
- Unter Umständen können geringfügige Bildverzerrungen auftreten. Dabei handelt es sich nicht um eine Fehlfunktion.
- Das CD/DVD-Format entspricht nicht dem verwendeten Fernsehgerät (PAL/NTSC).
- Die Bildwiedergabe kann in einigen Fällen leicht verzerrt sein. Dies stellt keine Fehlfunktion dar.
- Bei manchen CD/DVD ist schneller Vor- bzw. Rücklauf in bestimmten Abschnitten nicht möglich.
- Wählen Sie bei der Konfiguration das korrekte Element im Menü „**TV-TYP**“ für das verwendete Fernsehgerät.
- Die Batterien müssen korrekt eingesetzt sein. Beachten Sie dabei die Polarität.
- Die Batterien sind leer. Ersetzen Sie sie durch neue.
- Richten Sie die Fernbedienung direkt auf den Signalsensor am DVD-Player.
- Die Entfernung zwischen Fernbedienung und Signalsensor darf nicht mehr als 7 Meter betragen.
- Zwischen Fernbedienung und Signalsensor am DVD-Player dürfen sich keine Gegenstände befinden.
- Schalten Sie den DVD-Player aus und wieder ein.
- Schalten Sie das Gerät aus und trennen Sie die Stromverbindung. Schließen Sie es dann wieder an. (Der DVD-Player funktioniert möglicherweise während eines Gewitters, innerhalb statischer Felder oder aufgrund anderer externer Einflüsse nicht ordnungsgemäß.)

PROBLEM (DVD)

Nach der Titelanwahl wird die Wiedergabe nicht gestartet

Die Sprache der Tonspur bzw. des Untertitels stimmt nicht mit den Einstellungen der Sprachauswahl überein

Keine Untertitel

Es kann keine andere Sprache für die Sound-Wiedergabe bzw. die Untertitel gewählt werden

Kameraperspektive kann nicht geändert werden

PROBLEM (VIDEO CD)

Keine Wiedergabe im Menümodus

**VORSICHTSMASSNAHMEN
BEI DER VERWENDUNG
VON DISKS****VERSCHMUTZTE OBER-
FLÄCHE****LÖSUNG**

- Überprüfen Sie die Einstellung im Menü „**KINDERSICHERUNG**“.
- Wenn auf der CD/DVD keine Tonspur bzw. Untertitel in dieser Sprache vorhanden sind, bleibt die Sprachauswahl ohne Wirkung.
- Untertitel werden nur angezeigt, wenn diese auf der CD/DVD vorhanden sind.
- Die Untertitel sind am Fernsehbildschirm ausgeblendet. Drücken Sie die Taste **SUBTITLE**, um die Untertitel einzublenden.
- Bei CD/DVD, die nur eine Sprache enthalten, kann keine andere Sprache ausgewählt werden.
- Diese Funktion hängt von der Software ab. Es können nur bestimmte Szenen aus mehreren Kameraperspektiven aufgenommen sein.

LÖSUNG

- Diese Funktion ist nur bei CDs mit Playback Control (Version 2.0) verfügbar.
- Fassen Sie eine CD/DVD nur an den Rändern an, damit die Oberfläche nicht durch Fingerabdrücke beschmutzt wird. (A) Fingerabdrücke, Schmutz und Kratzer können Aussetzer und Verzerrungen bei der Wiedergabe hervorrufen.
- Schreiben Sie nicht auf die beschriftete Seite einer CD/DVD.
- Verwenden Sie keine lösungsmittelhaltigen Reinigungsmittel wie z.B. Plattenreinigungssprays, Benzin, Verdünner oder antistatische Lösungen.
- Lassen Sie CD/DVD nicht fallen. Biegen Sie keine CD/DVD.
- Legen Sie nicht mehrere Disks gleichzeitig in die Schublade ein.
- Schließen Sie die Schublade nicht, wenn eine CD/DVD nicht richtig eingelegt ist. (B)
- Bewahren Sie nicht verwendete CD/DVD immer in der Originalhülle auf.

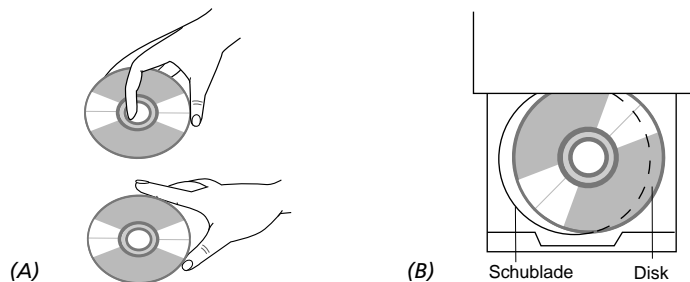

Wischen Sie die Oberfläche sorgfältig mit einem weichen, leicht mit Wasser angefeuchteten Tuch ab. Bewegen Sie das Tuch dabei immer von der Mitte der CD/DVD zu deren Rändern hin. Wenn Sie eine CD/DVD kreisförmig abwischen, können kreisförmige Kratzer entstehen.

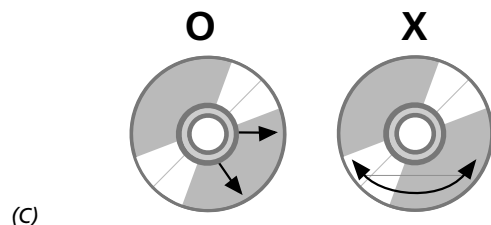

ALLGEMEINES / BEGRIFFSDEFINITIONEN

BESCHLAGENE OBERFLÄCHE	Beschlagene Oberfläche aufgrund von schnellem Temperaturwechsel (von kalt zu warm). Wischen Sie vor der Verwendung der CD/DVD den Beschlag mit einem weichen, trockenen und fusselfreien Tuch ab.
AUFBEWAHRUNG VON DISKS	CD/DVD können durch die Aufbewahrung unter folgenden Bedingungen beschädigt werden: <ul style="list-style-type: none"> • direkte Sonneneinstrahlung • Feuchtigkeit oder Staub • direkte Nähe von Heizkörpern oder sonstigen Hitzequellen
NICHT ABSPIELBARE CD/DVD	<ul style="list-style-type: none"> • CD-ROM • CDV • CD-G • DVD, deren Regionalcode sich von dem Regionalcode des DVD-Players unterscheidet.
REINIGUNG	<ul style="list-style-type: none"> • Schalten Sie vor dem Warten des Players das Gerät aus, und lösen Sie das Netzkabel. • Reinigen Sie das Gerät mit einem trockenen, weichen Tuch. Feuchten Sie das Reinigungstuch bei sehr starker Verschmutzung des Gehäuses mit Seifenlösung an. Das Tuch darf nur feucht sein. Reiben Sie das Gehäuse anschließend mit einem anderen Tuch trocken. • Verwenden Sie zum Reinigen keine flüchtigen Lösungsmittel wie z.B. Alkohol, Benzin, Verdünner oder Reinigungslösung. Setzen Sie zum Entfernen von Staub keine Druckluft ein.
KAMERAPERSPEKTIVE	Manche DVDs enthalten Szenen, die gleichzeitig aus verschiedenen Perspektiven aufgenommen wurden (dieselbe Szene von vorn, links, rechts usw.). Bei solchen CD/DVD können Sie mit der Taste ANGLE verschiedene Kameraperspektiven für die Szene wählen.
KAPITELNUMMER	Diese Nummern sind auf den DVDs enthalten. Ein Titel ist in mehrere nummerierte Abschnitte unterteilt. Einzelne Teile einer Video-Präsentation können damit problemlos aufgerufen werden.
DVD	Dies bezeichnet eine optische CD/DVD mit hoher Speicherdichte, auf der hochqualitative Bild- und Tonaufnahmen digital gespeichert sind. Das neue Videokomprimierungsverfahren MPEG II ermöglicht zusammen mit High-Density-Technologie, dass auf einer DVD lange Videofilme in hoher Bildqualität aufgezeichnet werden können (z.B. ein gesamter Spielfilm). Eine DVD besteht aus zwei aufeinandergelegten CD/DVD einer Stärke von 0,6 mm. Da die mögliche Speicherdichte sich erhöht, je dünner eine CD/DVD ist, kann eine DVD mehr Informationen aufnehmen als eine einfache CD/DVD der Stärke 1,2 mm. Durch die beiden aneinander haftenden CD/DVD ist potentiell das Bespielen beider Seiten möglich. Damit lassen sich in Zukunft längere Spielzeiten erzielen.
PLAYBACK CONTROL	Dies ist eine auf einer Video-CD (Version 2.0) aufgezeichnete Option. Szenen oder Informationen können am Fernsehbildschirm zur Wiedergabe gewählt werden. Hierfür wird ein Bildschirmmenü angezeigt.
UNTERTITEL	Sprache wird durch Schrift am unteren Rand des Bildschirms als Transkription oder als Übersetzung angezeigt. Untertitel gehören zum Inhalt der DVDs.
ABGELAUFENE SPIELZEIT	Zeitdauer, die seit dem Beginn einer CD/DVD oder eines Titels verstrichen ist. Mit Hilfe der abgelaufenen Spielzeit können bestimmte Szenen leicht gefunden werden. (Bei manchen CD/DVD wird die Wiedergabe nicht angezeigt.)
TITELNUMMER	Diese Nummern sind auf den DVDs enthalten. Wenn sich auf einer CD/DVD mehrere Filme befinden, werden diese als Titel 1, Titel 2 usw. nummeriert.
SPURNUMMER	Diese Nummern sind den beschriebenen Spuren von Video- und Audio-CDs zugewiesen. Einzelne Spuren können dadurch leicht aufgerufen werden.
VIDEO CD	Eine Video-CD enthält Bild- und Tonaufnahmen, deren Qualität der einer Videokassette entspricht. Dieser Player unterstützt auch Video-CDs mit Playback Control (Version 2.0).

TECHNISCHE DATEN

Modell	:	MBO DVD 975
Netzspannung	:	100 - 240 V Wechselstrom \pm 10% mit 50/60 Hz
Stromverbrauch	:	0,8 A maximal
Videosignal	:	NTSC/PAL
Videodekomprimierung	:	MPEG-2 (ISO/IEC-13818), MPEG-1
Gewicht	:	ca. 2,7 kg
Abmessungen	:	ca. 420 x 52 x 260 mm (B x H x T)
Unterstützte Disks	:	1) DVD-Video-Disk 2) Compact-Disk (Video CD, SVCD, DVCD, Audio CD, CD-R, CD-RW, MP3-CD, KODAK Picture CDs, JPEG Picture CD)
Anschluss für S-Videoausgang (für YC-Signal)		
Y-Signal	:	1 Vp-p (an 75 Ohm, synchronisiert, negative Polarität)
C-Signal	:	0,286 Vs-s (an 75 Ohm, synchronisiert, negative Polarität)
Videosignalausgang	:	1 Vs-s (an 75 Ohm, synchronisiert, negative Polarität)
Analoger Ausgang	:	2 Vrms (an 330 Ohm, 0 dB bei 1 kHz)
Eigenschaften des Audiosignalausgangs	:	AC 3/5.1 Decoder für digitalen Ausgang (koaxial), linear PCM
Linearer DVD-Audioausgang	:	Frequenzgang: 48 kHz-Sampling; 4 Hz bis 22 kHz 96 kHz-Sampling; 4 Hz bis 44 kHz Signal-Rausch-Verhältnis: 105 dB Aussteuerbereich: 95 dB Tonhöhenschwankung: nicht messbar Nichtlineare Verzerrung: 0.004%
Audio-CD	:	Frequenzgang: 4 Hz bis 20 kHz
Digitaler Ausgang	:	0,5 Vs-s (an 75 Ohm)
Video	:	1 Cinch Video-Ausgang 1 S-Videoausgang 1 SCART-Ausgang
Audio	:	2 Analog Ausgänge (links/rechts) 1 Digitaler PCM/AC-Ausgang (koaxial)
Fernbedienung	:	Infrarotübertragung mit 3 V Gleichstrom (2 x AAA)

- Änderungen der technischen Daten ohne vorherige Ankündigung vorbehalten.

Der DVD-Player beinhaltet urheberrechtlich geschützte Technologie der Macrovision Corporation und anderer Rechteinhaber. Diese Technologie ist durch US-amerikanische Patentbestimmungen und Rechte für sonstiges geistiges Eigentum geschützt. Von dieser urheberrechtlich geschützten Technologie darf nur mit Erlaubnis der Macrovision Corporation Gebrauch gemacht werden. Eine Verwendung ist ausschließlich im Privatbereich oder in sonstigem eingeschränktem Maße zulässig, wenn keine anderslautende Erlaubnis durch die Macrovision Corporation erteilt wird.

Die Batterien können nur in vollständig entladene Zustand in die Altbatterie-Sammelgefäße bei Handel und öffentlich-rechtlichen Entsorgungsträgern gegeben werden; Batterien sind regelmäßig dann vollständig entladen, wenn das übliche Gebrauchsende erreicht ist, insbesondere dann, wenn wegen unzureichender Batterieleistung Funktionsbeeinträchtigungen einsetzen.

Bei nicht vollständig entladene Batterien muß Vorsorge gegen Kurzschlüsse getroffen werden. Dies kann z. B. geschehen, indem die Pole der Batterien mit Klebestreifen isoliert werden.



GARANTIE- BEDINGUNGEN

Herzlichen Glückwunsch zum Kauf dieses Produkts der 4MBO International Electronic AG, Fabrikstraße 45, D-73207 Plochingen. Sie haben ein Gerät von hohem technischen Standard und bewährter Qualität erworben. Sollten Sie jedoch einmal Probleme mit diesem Produkt haben, beachten Sie die folgenden Garantiebedingungen:

1. Bei sachgerechter Nutzung übernehmen wir für dieses Gerät die Garantie für die Dauer von 24 Monaten – vom Tage des Kaufs bei Ihrem Händler angerechnet. Eventuelle Defekte werden zu unseren Lasten behoben, sofern der Mangel auf Material- oder Fabrikationsfehler zurückzuführen ist. Der Zeitpunkt des Kaufs ist uns durch Vorlage von Quittung, Kassenzettel oder eines sonstigen Kaufbelegs nachzuweisen.
2. Die Garantie erlischt, wenn Reparaturen ohne ausdrückliche Einwilligung unseres Hauses ausgeführt werden.
3. Neben den Rechten aus dieser Garantie stehen Ihnen selbstverständlich auch sämtliche gesetzlichen Ansprüche sowohl gegenüber unserem Hause als auch gegenüber dem Verkäufer dieses Gerätes zu.
4. **Bei technischen Problemen und Fragen zu diesem Gerät wenden Sie sich bitte an den von uns beauftragten Servicedienstleister:**

Deutschland:

JET GmbH, Am Weimarer Berg 6, D - 99510 Apolda

Österreich:

CC Computer Corporation, Siemensstraße 160, A - 1210 Wien

Die Rufnummer unserer Helpline finden Sie unten.

Bitte halten Sie für ein eventuelles Gespräch folgendes bereit:

a) Beschreibung des beobachteten Fehlers

b) Kaufbeleg bzw. Quittung

5. Außerhalb der Garantiefrist übernehmen wir Reparaturen gegen Rechnung. Auch die Erstellung eines Kostenvoranschlags müssen wir Ihnen in Rechnung stellen, die dadurch entstandenen Kosten werden selbstverständlich bei Auftragserteilung angerechnet.

Mit freundlichen Grüßen

Ihr Customer Support
4MBO International Electronic AG

Service für

Deutschland:

Hotline: 0180 / 532 37 49

Österreich:

Hotline: 0820 - 820 620



www.MBOservice.net