



# ALPHA 3000 FAX

Telefaxgerät

BEDIENUNGSANLEITUNG

# KONFORMITÄTSERKLÄRUNG DECLARATION OF CONFORMITY

---

Wir..... **MBO International Electronic GmbH** .....  
(Name des Anbieters)

..... **Göschwitzer Str. 40 · D-07745 Jena** .....  
(Anschrift)

erklären hiermit in eigener Verantwortung, dass nachstehendes Gerät:

Geräteart	:	<b>Telefaxgerät</b>
-----------	---	---------------------

Typenbezeichnung	:	<b>ALPHA 3000 FAX</b>
------------------	---	-----------------------

auf das sich diese Erklärung bezieht, mit der/den folgenden Norm (en)  
oder normativen Dokument (en) übereinstimmt:

Technische Vorschriften	:	<b>EN 55022</b> <b>EN 50081 und 82</b> <b>EN 60555</b>
-------------------------	---	--

Akkreditierte Prüfstelle:  
ENKO Hardware- und Software- Entwicklungs GmbH  
Olympiastraße 1 · Halle 12/11  
26419 Schortens

**Jena, 18.3.1996**  
Ort und Datum der Ausstellung

**Karlheinz Noll**   
Rechtsverbindliche Unterschrift  
"gedruckter Name" des Verantwortlichen

# INHALTSVERZEICHNIS

<b>EINFÜHRUNG</b>	
ALPHA 3000 FAX .....	2
Kennenlernen des Gerätes .....	2
Sicherheitshinweise .....	3
<b>BESCHREIBUNG DES GERÄTES</b>	
ALPHA 3000 FAX .....	4
Bedienfeld .....	5
Einstellungen und Anzeigen .....	5-7
<b>AUFSTELLEN UND ANSCHLIESSEN</b>	
Teile und Zubehör .....	8
Vorbereiten des Gerätes .....	8
Telefonanschluß .....	8
Netzanschluß .....	9
Einlegen der Thermopapierrolle .....	9-10
Wechseln der Thermopapierrolle .....	10-11
<b>GERÄTEFUNKTIONEN</b>	
Kopieren .....	11
Übertragung von Dokumenten .....	11-12
Empfangen von Faxesendungen, Benutzung des Telefons/Anrufbeantworters .....	12-14
Bedienerruf .....	14
<b>EINSTELLUNGEN</b>	
Grundsätzliches .....	15
Tasten .....	16-20
Umsetzung der ASCII-Eingaben .....	21
<b>ALLGEMEINE HINWEISE</b>	
Pflege des Faxgerätes .....	22
Überspannung / Gewitter .....	22
Störungen und Selbsthilfe bei der Fehlersuche .....	22-24
Ansprechpartner .....	25
Service-Hinweis .....	25
Inanspruchnahme des Kundendienstes .....	25
<b>TECHNISCHE DATEN</b> .....	26

# EINFÜHRUNG

## ALPHA 3000 FAX

### **Herzlichen Glückwunsch,**

wir freuen uns, dass Sie sich für das Gerät ALPHA 3000 FAX von MBO entschieden haben. Sie haben ein Gerät neuester Technologie und höchster Qualität mit vielen Leistungsmerkmalen erworben.

## ACHTUNG



Damit Sie die Leistung des Gerätes vollständig nutzen können und viele Jahre einen störungsfreien Betrieb haben, empfehlen wir Ihnen, sich mit dem Inhalt der Bedienungsanleitung gründlich vertraut zu machen.

Diese Bedienungsanleitung dient der Information. Ihr Inhalt ist nicht Vertragsgegenstand. Alle angegebenen Daten sind lediglich Nominalwerte. Technische Änderungen vorbehalten.

## KENNENLERNEN DES GERÄTES

Ihr ALPHA 3000 FAX ist ein idealer Fernkopierer für das Büro und zu Hause. Das Gerät ist leicht, kompakt gebaut und verfügt über einen automatischen Vorlageneinzug. Dank einer ausgereiften Bildscantechnik kommen Vorlagen klar und präzise definiert zum Versand. Das Gerät kann erkennen, ob es sich bei einem ankommenden Ruf um ein anderes Faxgerät oder um ein Ferngespräch handelt und schaltet automatisch auf den richtigen Empfang. Sie können das Faxgerät mit Ihrem bestehenden Telefon und auch zusammen mit einem Anrufbeantworter an der gleichen Amtsleitung betreiben. Weiterhin können Sie Ihr neues ALPHA 3000 FAX auch als Kopierer verwenden.

## ANMERKUNG

Dieses Gerät ist zum Anschluß an das analoge Fernsprechnetzw bzw. zum Anschluß an Telekommunikationsanlagen vorgesehen und dient der Übertragung von Dokumenten. Der Verbindungsaufbau erfolgt mit separatem Telefon.

# EINFÜHRUNG

## SICHERHEITS- HINWEISE



Zur Gewährleistung eines störungsfreien Betriebes und einer langen Lebensdauer des Gerätes sind die folgenden Sicherheitshinweise genau zu beachten:

- Das Gerät nicht der direkten Sonneneinstrahlung aussetzen und in ausreichendem Abstand zu Wärmequellen aufstellen.
- Keine Gegenstände auf oder unmittelbar neben dem Gerät abstellen, die eine wirksame Abstrahlung der beim Betrieb entstehenden Wärme behindern.

### **Hinweis:**

Die Stromversorgung befindet sich auf der rechten Seite des Faxgerätes. Bei ständigem Versenden von Dokumenten oder Kopieren erhöht sich die Temperatur in diesem Bereich bis auf ca. 40°C. Das ist normal und erfordert keinerlei besondere Maßnahmen.

- Das Gerät nicht an Orten, die starken Schwingungen ausgesetzt sind, aufstellen.
- Das Gerät nicht an Orten mit starker Belastung durch Staub oder Feuchtigkeit aufstellen. Sollte einmal unbeabsichtigt Wasser in das Gerät gelangen, ziehen Sie sofort den Netzstecker und lassen Sie das Gerät in einer Vertragswerkstatt auf eventuelle Schäden durchsehen.

# BESCHREIBUNG DES GERÄTES

## ALPHA 3000 FAX Beschreibung des Gerätes



Abb. 1

# BESCHREIBUNG DES GERÄTES

## BEDIENFELD Abb. 2

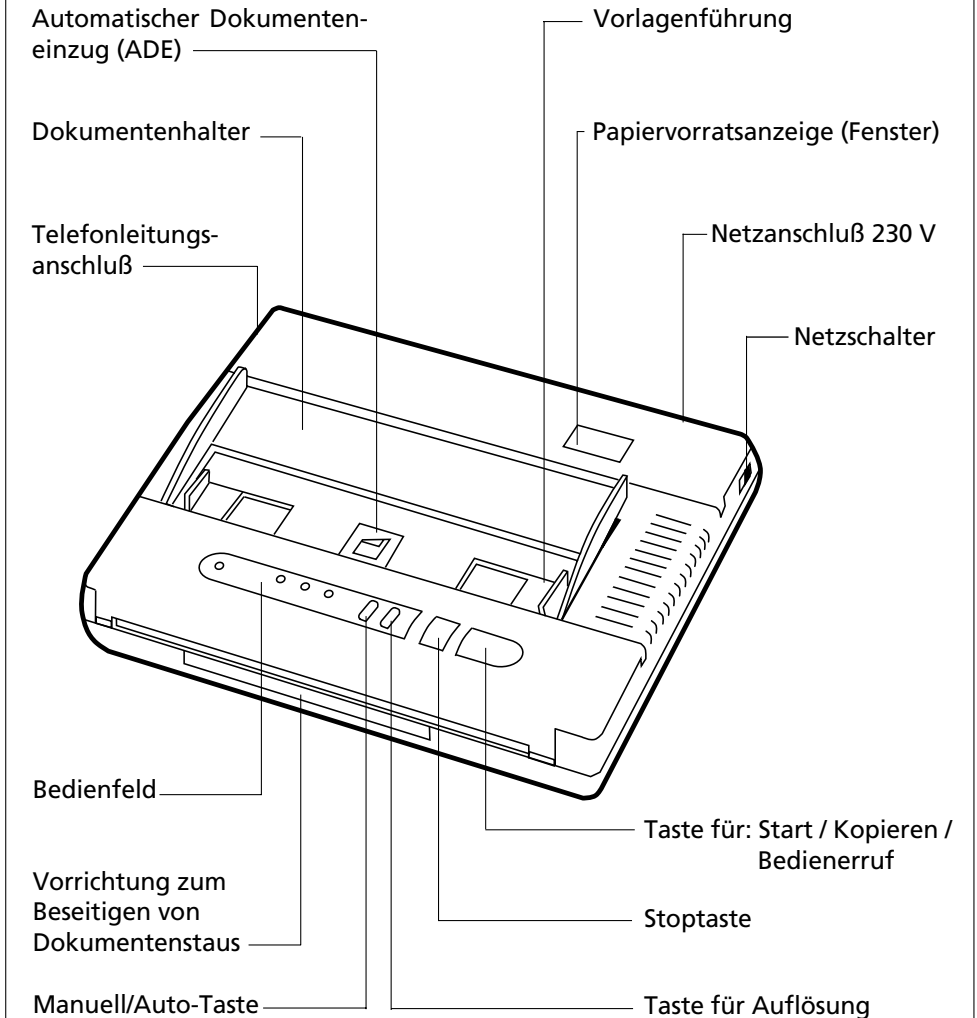
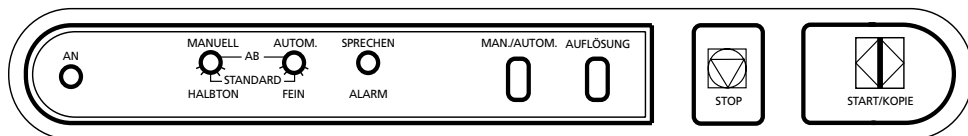

## EINSTELLUNGEN UND ANZEIGEN

**START/KOPIE:** Mit dieser Taste erfolgt das Versenden von Dokumenten, Kopieren oder der Bedieneraufforderung.

**STOP:** Mit dieser Taste kann die laufende Übertragung unterbrochen werden.

**LED-Anzeige AN:** (Bereitschaftsanzeige)

Bei Einschalten des Netzschalters leuchtet die LED "AN". Das Gerät ist in diesem Zustand betriebsbereit. (Die LED "AUTOM." und "MANUELL" leuchten nicht). In diesem Zustand können Dokumente automatisch empfangen werden.

Blinkt die LED "AN", befindet sich das Gerät im Sende- oder Empfangsbetrieb.

**Taste MAN./AUTOM.:** Mit dieser Taste kann zwischen den Fax-Empfangsbetriebsarten Manuell, Automatisch und Anrufbeantworter umgeschaltet werden. (Die Taste "MAN./AUTOM." funktioniert nicht, solange sich Papier im Einzug befindet).

**LED-Anzeige AUTOM.:** (Bereitschaftsanzeige für automatischen Empfang Faxgerät/Telefon)

Durch Drücken der Taste "MAN./AUTOM." schaltet das Gerät auf Bereitschaft für den automatischen Empfang von Dokumenten bzw. Anrufen (LED "AUTOM." leuchtet). Ankommende Gespräche werden vom Faxgerät entgegen genommen. Anschließend sendet es Ruftöne aus. Bei ankommenden Dokumenten schaltet das Gerät automatisch auf Empfangsbetrieb um. Bei Telefonanrufen heben Sie einfach den Hörer ab und führen das Gespräch wie gewohnt.

# BESCHREIBUNG DES GERÄTES

## EINSTELLUNGEN UND ANZEIGEN

**LED-Anzeige MANUELL:** (Bereitschaftsanzeige für den manuellen Empfangsbetrieb)

Durch erneutes Drücken der Taste "MAN./AUTOM." schaltet das Gerät in die manuelle Betriebsart.

In dieser Betriebsart können Sie Ihr Telefon ganz normal benutzen. Zum Faxempfang muß die "START"-Taste gedrückt werden.

**LED-Anzeige AB:** (Bereitschaftsanzeige für den gleichzeitigen automatischen Telefon- und Dokumentenempfangsbetrieb sowie Anrufbeantworter-Betrieb)

Durch erneutes Drücken der Taste "MAN./AUTOM." schaltet das Gerät auf die Betriebsart Anrufbeantworter. Beide LEDs leuchten. Das Gerät ist nun für den automatischen Telefonbetrieb, Dokumentenempfang und für die Aufzeichnung von Gesprächen durch den Anrufbeantworter bereit. Ankommende Rufe werden durch Signalton angezeigt. Man kann den Hörer abnehmen und normal telefonieren. Wird der Hörer nicht abgenommen, zeichnet der Anrufbeantworter den Anruf auf. Handelt es sich bei dem Anruf um eine Faxsendung, erfolgt der Empfang automatisch. Wird der Hörer trotzdem abgehoben, ist der Faxempfang manuell durch Drücken der "START"-Taste möglich.

**Taste AUFLÖSUNG:** Zur Einstellung der gewünschten Auflösung "STANDARD", "FEIN" oder "HALBTON" legen Sie ein Dokument in den Einzug. Durch Drücken der Taste "AUFLÖSUNG" kann zwischen den Auflösungsmodi umgeschaltet werden.

**STANDARD-** Auflösung: Die LED-Anzeigen für "FEIN" und "HALBTON" blinken. Die Dokumentenübertragung erfolgt mit größerer Geschwindigkeit. Diese Einstellung ist besonders günstig für die Übertragung von Schriftdokumenten.

**FEIN-** Auflösung: Die LED-Anzeige für "FEIN" blinkt. Diese Einstellung ist besonders günstig für die Übertragung von handschriftlichen Vorlagen und Bildern.

**HALBTON-** Auflösung: Die LED-Anzeige "HALBTON" blinkt. Bei der Übertragung von Fotos und Farbvorlagen lassen sich mit dieser Einstellung die besten Ergebnisse erzielen.



# BESCHREIBUNG DES GERÄTES

## EINSTELLUNGEN UND ANZEIGEN

### **ALARM: Rote Leuchtanzeige**

**Kontrolleuchte aus:** Das Gerät arbeitet normal.

**Kontrolleuchte ein und Warnton:** Es ist ein Fehler aufgetreten. Das Gerät druckt eine Fehlermeldung aus. Führen Sie die entsprechenden Maßnahmen durch. Durch Betätigen der "STOP"-Taste können die Kontrolleuchte und der Warnton abgeschaltet werden.

### **BEDIENERRUF: Rote Leuchtanzeige**

Befindet sich das Gerät gerade im Sende- oder Empfangsbetrieb, kann durch Drücken der "START"-Taste der Bedienerruf ein- und ausgeschaltet werden. Leuchtet die rote Anzeige, kann nach Beendigung des Sende- bzw. Empfangsbetriebes der Telefonhörer abgenommen und mit dem Teilnehmer gesprochen werden. Dazu ist die "START"-Taste zu drücken.

# AUFSTELLEN UND ANSCHLIESSEN

## TEILE UND ZUBEHÖR

Bitte überprüfen Sie Ihr ALPHA 3000 FAX auf Vollständigkeit. Folgende Teile müßten vorhanden sein:

- Faxgerät
- Telefonanschlußschrur
- Netzanschlußleitung
- Thermopapierrolle
- Dokumentenhalter
- Bedienungsanleitung

## VORBEREITEN DES GERÄTES

- Kontrollieren Sie, dass der Netzschalter rechts seitlich am Gerät ausgeschaltet ist.

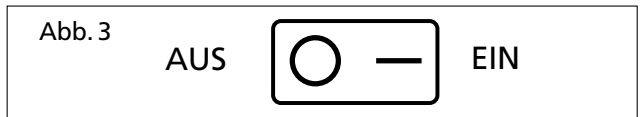

- Papierrolle entsprechend der Beschreibung und der Abb. 5, 6 und 7 einlegen.
- Dokumentenhalter entsprechend der Darstellung (Abb. 1) auf Seite 4 anbringen. Schieben Sie die Vorlagenführung zusammen. Seitlich befinden sich Öffnungen zur Aufnahme des Dokumentenhalters.

## TELEFON- ANSCHLUSS

- Stecken Sie entsprechend der Darstellung Abb. 4 ein Ende der Telefonschrur in die Wandsteckdose und das andere Ende in den Anschluß links am Faxgerät.
- Bitte beachten Sie, dass Ihr ALPHA 3000 FAX mit einem N-codierten Stecker ausgerüstet ist: Sie müssen es deshalb auch in eine TAE-Steckdose einstecken, die ebenfalls N-codiert ist.

### Hinweis:

Sollten Sie einen älteren Telefonanschluß haben, in dessen Steckdose der TAE-Stecker nicht paßt, lassen Sie die Anschlußdose bitte durch die Telekom austauschen.

# AUFSTELLEN UND ANSCHLIESSEN

## NETZANSCHLUSS

- Verbinden Sie das Netzkabel gemäß Abb. 4.
- Schalten Sie das Faxgerät ein.

Bei richtigem Anschluß des Gerätes ertönt der Wählton, wenn Sie den Hörer des angeschlossenen Telefones abheben. Es können normale Telefongespräche geführt werden.

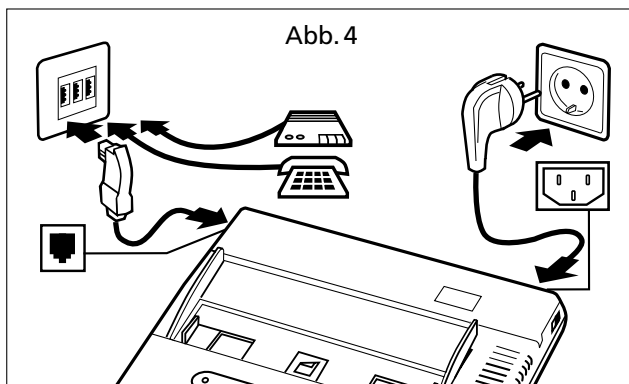

## EINLEGEN DER THERMOPAPIERROLLE

1. Netzschalter ausschalten, danach den hinteren Gerätedeckel aufklappen.

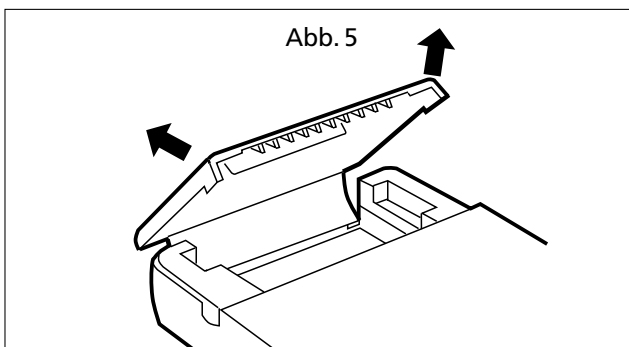

2. Klemmhebel nach oben ziehen (Abb. 6).
3. Thermopapierrolle einlegen (Abb. 6 und 7).

# AUFSTELLEN UND ANSCHLIESSEN

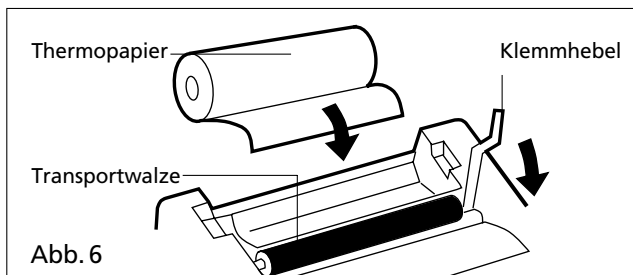

4. Thermopapier unter der Transportwalze hindurchführen. Das Papier sollte etwa 50 mm unter der Transportwalze herausgezogen werden.

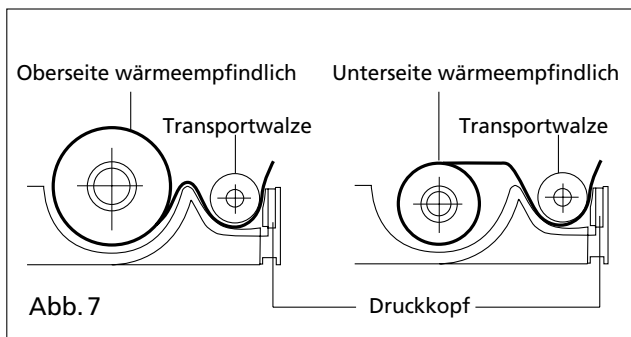

5. Klemmhebel in Ausgangslage zurückführen.  
6. Gerätedeckel wieder schließen. Gerät einschalten.

### Hinweis:

Im Handel ist Thermopapier erhältlich, dessen Oberseite oder dessen Unterseite wärmeempfindlich ist. Sie können beides in Ihrem ALPHA 3000 FAX verwenden. Die Art, wie Sie das Thermopapier einlegen müssen, richtet sich danach, welche Seite wärmeempfindlich ist (siehe Abb. 7).

## WECHSELN DER THERMOPAPIERROLLE

Sind auf der Rolle nur noch weniger als 1,5 m (ca. 5 DIN A 4-Seiten) Papier, erscheint im Sichtfenster am rechten Randstreifen der Rolle ein roter Streifen. Dies bedeutet, dass eine neue Rolle Thermopapier einge-

# GERÄTEFUNKTIONEN

legt werden muß. Ist sämtliches Papier auf der Rolle aufgebraucht, ist ein Dokumentenempfang nicht mehr möglich. Es können jedoch weiter Dokumente gesendet werden.

## KOPIEREN

- Das Faxgerät kann auch als normales Kopiergerät benutzt werden. Dazu die Kopiervorlage mit leichtem Druck in den automatischen Dokumenteneinzug legen. Das Schriftbild zeigt dabei nach unten.
- Durch Drücken der "START"-Taste Kopiervorgang einleiten.

## ÜBERTRAGUNG VON DOKUMENTEN

- Dazu die Kopiervorlage mit leichtem Druck zum Einzug in den automatischen Dokumenteneinzug einlegen. Das Schriftbild zeigt nach unten. Sie können bis zu 10 Blatt einfaches Papier (Dicke 0,08 - 0,10 mm) gleichzeitig einlegen. Mit Hilfe der Vorlagenführungen lassen sich die Blätter vor der Ablage in den Einzug sauber ausrichten.
- Legen Sie die Dokumente so ein, dass das unterste Blatt eingezogen wird. Vermeiden Sie es, mehr als 10 Blätter in den Einzug zu legen, da auf diese Weise die Gefahr besteht, dass ein Vorlagenstau entsteht.
- Wählen Sie mit Hilfe der Taste "AUFLÖSUNG" die gewünschte Auflösung entsprechend der Vorlage. Als Standardeinstellung blinken am Gerät beide LEDs ("FEIN" und "HALBTON") für die Übertragung von Textdokumenten. Die Auflösung "FEIN" ermöglicht eine qualitativ hochwertige Übertragung von handschriftlichen Dokumenten und fein gezeichneten Abbildungen (LED "FEIN" blinkt). Die Auflösung "HALBTON" ist besonders günstig für die Übertragung von Grafiken und Bildern (LED "HALBTON" blinkt).
- Den Telefonhörer abnehmen, auf Freizeichen warten, dann die Nummer des gewünschten Teilnehmers wählen.

## GERÄTEFUNKTIONEN

- Wird der Anruf durch ein Faxgerät entgegengenommen, sind im Hörer die üblichen Pieptöne des empfangenden Faxgerätes zu hören. Drücken Sie die "START"-Taste und legen Sie den Telefonhörer auf.

Wird der Anruf vom gerufenen Partner entgegengenommen, sagen Sie, dass Sie ihm eine Faxmitteilung senden möchten, drücken Sie die "START"-Taste und legen Sie auf.

### EMPFANGEN VON FAXSENDUNGEN, BENUTZUNG DES TELEFONS/ANRUFBEANTWORTERS

Ankommende Rufe können vom Faxgerät unterschiedlich entgegengenommen werden. Dafür stehen vier Möglichkeiten zur Verfügung:

1. Automatischer Faxempfang
2. Fax- und Telefonanrufempfang
3. Manuelle Entgegennahme
4. Anrufbeantworterbetrieb

Die gewünschte Empfangsart wird mit Hilfe der Taste "MAN./AUTOM." eingestellt.

#### **Automatischer Faxempfang:**

Nachdem das ALPHA 3000 FAX eingeschaltet wird, ist es in der Betriebsart "Automatischer Faxempfang". Beide LEDs "MANUELL" und "AUTOM." leuchten nicht. In dieser Betriebsart schaltet sich Ihr ALPHA 3000 FAX nach einer bestimmten Anzahl von x Rufen automatisch an die Leitung. Sie können die Anzahl der x Rufe (mit Code 91) einstellen.

Diese Betriebsart eignet sich besonders, wenn Sie eine Telefonleitung überwiegend für Faxbetrieb benutzen.

#### **Fax- und Telefonanrufempfang:**

Durch Drücken der Taste "MAN./AUTOM." wird das ALPHA 3000 FAX in die Betriebsart "Fax- und Telefonanrufempfang" geschaltet (die LED "AUTOM." leuchtet). Bei einem ankommenden Ruf schaltet sich das ALPHA 3000 FAX nach einer bestimmten Anzahl von x Rufen automatisch an die Leitung. Sie können die Anzahl der x Rufe (mit Code 91) einstellen. Anschließend ruft das Fax intern. Es werden y Rufe gesendet. Am

# GERÄTEFUNKTIONEN

Faxgerät ertönt bei jedem Rufton ein Doppel-beep. Sie können die Anzahl der Doppel-beep bzw. die Anzahl der internen Ruftöne (mit Code 92 = y) einstellen. Der rufende Gesprächsteilnehmer erhält Rufton. Während des internen Ruftones kann das Gespräch vom Telefon entgegengenommen und das Fax ggf. manuell gestartet werden.

Wird das Gespräch nicht entgegengenommen, schaltet das ALPHA 3000 FAX nach Ablauf der eingestellten Anzahl x und y Rufe in den automatischen Empfangsbetrieb. Wird kein Fax empfangen, schaltet es wieder in den Bereitschaftsbetrieb.

Diese Betriebsart eignet sich besonders, wenn auf der Leitung überwiegend telefoniert wird und nur ab und zu Faxsendungen empfangen werden.

## **Manueller Empfang**

Durch nochmaliges Drücken der Taste "MAN./AUTOM." wird das ALPHA 3000 FAX in die Betriebsart "Manueller Empfang" geschaltet (die LED "MANUELL" leuchtet). Wird über das Telefon die Übermittlung einer Faxsendung angekündigt, kann der manuelle Empfang durch Betätigen der "START"-Taste und Auflegen des Hörers eingeleitet werden.

Diese Betriebsart eignet sich besonders, wenn nur selten Faxe empfangen oder gesendet werden.

## **Anrufbeantworterbetrieb**

Wird die Taste "MAN./AUTOM." ein weiteres Mal betätigt, schaltet das ALPHA 3000 FAX in die Betriebsart "Anrufbeantworter" (beide LED "MANUELL" und "AUTOM." leuchten). Zur Entgegennahme eines Anrufes nehmen Sie einfach den Hörer ab und führen das Gespräch in gewohnter Weise. Wird der Hörer nicht abgenommen, erfolgt die Aufzeichnung des Anrufes durch den Anrufbeantworter. Handelt es sich bei dem Anruf um eine Faxsendung, schaltet das ALPHA 3000 FAX automatisch auf Faxempfang. Wird der Hörer abgenommen, kann der Faxempfang durch Drücken der "START"-Taste eingeleitet werden. Wird der ankommende Ruf weder vom Telefon, noch vom Anrufbeantworter aus entgegengenommen, schaltet

# GERÄTEFUNKTIONEN

sich das ALPHA 3000 FAX nach 10 Rufen automatisch an die Leitung. Diese Betriebsart eignet sich besonders, wenn Sie an einem Anschluß Telefon, Faxgerät und Anrufbeantworter betreiben.

## BEDIENERRUF

Mit Hilfe der Funktion Bedienerruf können Sie dem Teilnehmer, dem Sie gerade ein Fax senden oder von dem Sie ein solches empfangen, mitteilen, dass Sie ihn sprechen möchten.

### **Benutzung der Bedienerruffunktion**

Befindet sich das Gerät im Faxesende- oder -empfangsbetrieb, kann der Bedienerruf durch Drücken der "START"-Taste ausgelöst werden. Die LED "SPRECHEN" leuchtet. Umfaßt die Sendung mehrere Dokumente, sollte der Bedienerruf erst bei der Sendung der letzten Seite erfolgen. Ansonsten wird die Übermittlung der Dokumente unterbrochen.

An der Gegenstelle ertönt nach Abschluß des Empfangs der letzten Seite ein kurzer Ruf. Wird der Bedienerruf entgegengenommen, ertönen an Ihrem Gerät Bieptöne als akustischer Hinweis; gleichzeitig blinkt die LED "SPRECHEN". Wenn Sie den Telefonhörer abheben und die "START"-Taste drücken, können Sie mit dem Partner sprechen.

Möchten Sie nach Beendigung des Gespräches weitere Dokumente senden, legen Sie diese in den Einzug ein und bitten den Teilnehmer, die "START"-Taste an seinem Gerät zu drücken. Sobald Sie den üblichen Faxton hören, betätigen Sie ebenfalls die "START"-Taste und legen danach den Hörer auf.

### **Entgegennahme eines Bedienerrufes**

Möchte die Stelle, die Ihnen gerade ein Fax sendet, mit Ihnen sprechen, ertönt nach Abschluß des Empfangs der letzten Seite an Ihrem Gerät ein kurzer Ruf. Sie können den Anruf beantworten, indem Sie einfach den Telefonhörer abnehmen, die "START"-Taste drücken und das Gespräch führen.



# EINSTELLUNGEN

## GRUNDSÄTZLICHES

Die Einstellung der Parameter Uhrzeit, Datum, Faxnummer und Kennung (Name/Firma) sind notwendig, damit diese auf dem Fax des Empfängers und auf Ihrem Sende-/ Empfangsbericht erscheinen.

1. Bevor Sie mit den Einstellungen beginnen, vergewissern Sie sich, dass das Gerät ordnungsgemäß angeschlossen ist.
2. Bei Einschalten des Netzschalters ertönt ein kurzer Biepton. Bitte drücken Sie gleich im Anschluß die "START"-Taste. Das Gerät druckt daraufhin das Menü entsprechend Punkt 4 aus.
3. Nehmen Sie den Telefonhörer ab und drücken Sie die Taste "#" (Ihr Telefon muß auf Tonwahlverfahren eingestellt sein). Jetzt können Sie mit der Eingabe der Kundenparameter beginnen. Eine genaue Beschreibung der einzelnen Eingabeschritte enthält der Abschnitt TASTEN.

### 4. Tasten am Telefonhörer

<b>Taste</b>	<b>Funktion</b>
0	Ende der Eingabe
1	Uhrzeit (hh mm ss)
2	Datum (dd mm yy)
3	Telefaxnummer
4	Kennung (Name/Firma)
5	Helligkeit
6	Übertragung
7	Standardeinstellung
8	Einstellungs-Liste
91	Anzahl der Klingeltöne (Fax)
92	Anzahl der Klingeltöne (Telefon)
93	Fax-Report

5. Drücken Sie die Taste "8", um sich die geänderten Einstellungen ausdrucken zu lassen.
6. Drücken Sie die Taste "0", um von der Kundenparametereingabe in den Bereitschaftsmodus zurückzuschalten.
7. Die mit den Tasten 1 bis 5 vorgenommenen Eingaben bleiben auch bei Abschalten des Gerätes gespeichert.

# EINSTELLUNGEN

## TASTEN

Die Eingabe der Kundenparameter erfolgt mit den entsprechenden Tasten am Telefon. Den einzelnen Tasten sind verschiedene Funktionen zugeordnet. Bitte beachten Sie, dass das Telefon auf das Tonwahlverfahren eingestellt sein muß.

\*

### Eingabetaste

Drücken Sie diese Taste nach Eingabe der eigenen Telefaxnummer (Taste 3) bzw. Kennung (Taste 4).

#

### Löschtaste

Mit dieser Taste können Sie Ihre soeben getätigten Eingaben wieder löschen und in das Hauptmenü zurückkehren (außer Standardeinstellungen).

0

### Taste 0 - Ende der Eingabe

Mit dieser Taste schaltet das Gerät aus der Einstellenebene in den Bereitschaftsmodus zurück.

1

### Taste 1 - Uhrzeit (hh mm ss)

Einstellen der Uhrzeit (Stunden/Minuten/Sekunden)  
Drücken Sie Taste "1" zum Einstellen der Uhrzeit (hh - Stunde; mm - Minuten; ss - Sekunden). Ihr ALPHA 3000 FAX druckt die aktuelle Uhrzeiteinstellung aus.

**Beispiel:** Es soll die Zeit 18:10:25 eingestellt werden. Die Einstellung erfolgt durch Eingabe der Ziffernfolge 181025. Zur Kontrolle wird die neue Einstellung gedruckt.

2

### Taste 2 - Datum (dd mm yy)

Einstellen des Datums (Tag/Monat/Jahr)  
Drücken Sie Taste "2" zum Einstellen des Datums (dd - Tag; mm - Monat; yy - Jahr). Ihr ALPHA 3000 FAX druckt die aktuelle Datumseinstellung aus.

**Beispiel:** Es soll das Datum 27. Dezember 1995 eingestellt werden. Die Einstellung erfolgt durch Eingabe der Ziffernfolge 271295. Zur Kontrolle wird die neue Einstellung gedruckt.

3

### Taste 3 Telefaxnummer

Einstellen der eigenen Telefaxnummer

# EINSTELLUNGEN

## TASTEN

Drücken Sie Taste "3" zur Eingabe der eigenen Telefaxnummer.

Zur Eingabe der Rufnummer ihres Faxgerätes benutzen Sie bitte ASCII-Zeichen. Die ASCII-Zeichen und die entsprechende Umsetzungstabelle finden Sie im nachfolgenden Abschnitt "Umsetzung der ASCII-Eingaben".

**Beispiel:** Die Rufnummer Ihres Gerätes lautet 089-1234567.

Die Eingabe erfolgt entsprechend der folgenden Tabelle:

Taste	Nummer des Fernkopierers
0	048
8	056
9	057
-	045
1	049
2	050
3	051
4	052
5	053
6	054
7	055
*	Eingabe speichern

Zur Kontrolle wird die neue Einstellung gedruckt.

4

### Taste 4 - Kennung (Name/Firma)

Mit dieser Einstellung können Sie Ihren Namen oder den Namen Ihrer Firma speichern.

Drücken Sie Taste "4" zur Eingabe der eigenen Kennung (Name/Firma). Die einzelnen Buchstaben der Kennung müssen als ASCII-Zeichen eingegeben werden. Die ASCII-Zeichen und die entsprechende Umsetzungstabelle finden Sie im nachfolgenden Abschnitt "Umsetzung der ASCII-Eingaben".

**Beispiel:** Ihr Stationsname lautet MBO. Die Eingabe erfolgt entsprechend der folgenden Tabelle:

# EINSTELLUNGEN

## TASTEN

Taste	Nummer des Fernkopierers
M	077
B	066
O	079
*	Eingabe speichern

Zur Kontrolle wird die neue Kennnung gedruckt.

5

### Taste 5 - Helligkeit

Mit dieser Einstellung können Sie die Helligkeit Ihrer Vorlage dem Faxgerät mitteilen. Probieren Sie diese Funktion ggf. mit verschiedenen Einstellungen und der Kopierfunktion aus.

Drücken Sie Taste "5" zum Einstellen der Helligkeit (Graustufe). Standardeinstellung = 6. Die aktuell eingestellte Helligkeitsstufe wird gedruckt.

Taste 5	Graustufe
0	sehr hell
1	
2	
3	
4	
5	
6	(Standardeinstellung)
7	
8	
9	sehr dunkel

Zur Kontrolle wird die neue Einstellung gedruckt.

6

### Taste 6 - Übertragung - ohne Funktion

7

### Taste 7 - Standardeinstellung

Drücken Sie Taste "7" zum Zurücksetzen in die Standardeinstellungen für Helligkeit (Graustufe) und Übertragung.

8

### Taste 8 - Einstellungs-Liste

Drücken Sie die Taste "8" zum Ausdruck der Einstellungen.

# EINSTELLUNGEN

## TASTEN

*Beispiel:*

### Aktuelle Einstellung

Datum und Uhrzeit :	27 Dez'95 18:10:25
Helligkeitsstufe :	6
Übertragungsstufe :	10
Klingeltöne (Fax) :	2
Klingeltöne (Telefon) :	6
Fax - Report	0
Telefaxnummer :	089-1234567
Kennung :	MBO

9

1

### Tasten 9 1 - Anzahl der Klingeltöne (Fax)

Mit dieser Einstellung wird festgelegt, nach welcher Anzahl von Ruftönen sich Ihr Faxgerät in der Betriebsart "Automatischer Faxempfang" an die Leitung schaltet.

Drücken Sie Tasten "9" und "1" zur Einstellung der Anzahl der Klingeltöne des Faxgerätes. Die aktuelle Einstellung wird gedruckt. Die Grundeinstellung ist 2. Wollen Sie, dass der Ruf 5mal erfolgt, drücken Sie die Taste "5". Zur Kontrolle wird die neue Einstellung gedruckt.

9

2

### Tasten 9 2 - Anzahl der Klingeltöne (Telefon)

Mit dieser Einstellung wird die Anzahl der internen Rufe nach Einschaltung des Faxgerätes im Fax- und Telefonanrufempfangsmodus festgelegt.

Drücken Sie Tasten "9" und "2" zum Einstellen der Anzahl der internen Signaltöne. Die aktuelle Einstellung wird gedruckt. Die Standardeinstellung ist 6. Wollen Sie, dass der Ruf 8mal erfolgt, drücken Sie die Taste "8". Zur Kontrolle wird die neue Einstellung gedruckt.

9

3

### Tasten 9 3 - Fax-Report

Drücken Sie Taste "9" und "3" zum Ausdruck des Fax-Reportes. Die aktuelle Einstellung wird gedruckt. Wählen Sie die Einstellung "0", wenn Sie keinen Fax-Report benötigen. Mit der Taste "1" erfolgt der Ausdruck nach jeder Sende- oder Empfangsaktivität. Zur Kontrolle wird die neue Einstellung gedruckt.

# EINSTELLUNGEN

## TASTEN

### **HINWEIS:**

Wird in der Einstellebene für den Zeitraum von ca. 2 Minuten keine Einstellung vorgenommen, schaltet das Gerät automatisch in den Bereitschaftsmodus zurück.

Beachten Sie, dass bei Stromausfall einige Einstellungen in die Standardeinstellungen zurückgesetzt werden. Von Zeit zu Zeit sollte deshalb eine Kontrolle der eingestellten Parameter erfolgen. Zum Ausdruck betätigen Sie hierzu Taste "8".

# EINSTELLUNGEN

## UMSETZUNG DER ASCII-EINGABEN

Zeichen	ASCII-Wert	Zeichen	ASCII-Wert
A	065	Leerzeichen	032
B	066	!	033
C	067	"	034
D	068	#	035
E	069	\$	036
F	070	%	037
G	071	&	038
H	072	'	039
I	073	(	040
J	074	)	041
K	075	*	042
L	076	+	043
M	077	,	044
N	078	-	045
O	079	.	046
P	080	/	047
Q	081	0	048
R	082	1	049
S	083	2	050
T	084	3	051
U	085	4	052
V	086	5	053
W	087	6	054
X	088	7	055
Y	089	8	056
Z	090	9	057

# ALLGEMEINE HINWEISE

## PFLEGE DES FAXGERÄTES

Wischen Sie das ALPHA 3000 FAX nur mit einem feuchten Tuch oder einem Antistatiktuch ab. Benutzen Sie niemals ein trockenes Tuch, da ansonsten eine statische Aufladung erfolgt.

## ÜBERSPANNUNG/ GEWITTER

Serienmäßig ist Ihr Gerät mit einer Überspannungsschutzschaltung ausgerüstet. Treten bei Ihnen jedoch häufiger Gewitter auf, empfehlen wir zusätzliche Schutzmaßnahmen für:

- Telefonanschlußkabel
- Netzanschluß

Wenden Sie sich bei Fragen bitte an Ihren Fachhandel.

## ACHTUNG



Für durch Überspannung verursachte Beschädigungen wird, auch bei erfolgter Installation der erwähnten Sicherheitsmaßnahmen, keine Haftung übernommen.

## STÖRUNGEN UND SELBSTHILFE BEI DER FEHLERSUCHE

Nicht bei jeder Störung muß es sich um einen tatsächlichen Defekt an Ihrem Faxgerät handeln. Möglicherweise können Sie Zeit und Geld sparen, wenn Sie erst einmal versuchen, die Fehlerursache selbst zu beheben.

Nachfolgend haben wir Ihnen die zu ergreifenden Maßnahmen aufgelistet:



# ALLGEMEINE HINWEISE

Störung	Mögliche Ursache	Abhilfe
LED "AN" leuchtet nicht (Bereitschaftsmodus)	<p>An der Eingangsbuchse liegt keine Netzspannung an.</p> <p>Netzanschlußleitung nicht fest angeschlossen</p> <p>Netzschalter ausgeschaltet</p>	<p>Haussicherung prüfen</p> <p>Netzanschlußleitung auf festen Sitz an der Netzsteckdose und am Faxgerät kontrollieren</p> <p>Netzversorgung einschalten</p>
Im Sichtfenster ist ein roter Streifen zu sehen	Papierrolle ist fast aufgebraucht	Neue Rolle Thermopapier einlegen
Es ertönt ständig ein Warnton	Kein Thermopapier	Neue Rolle Thermopapier einlegen
Nach Faxempfang ertönt ein ständiger Beep-ton	Die Gegenstation fordert zum Bedienerruf auf	Telefonhörer abnehmen, "START"-Taste drücken und Gespräch führen
Auf dem Faxausdruck bilden sich unerwünschte Streifen	Störung beim Abtasten der Vorlagen	Kontrollieren Sie, ob die Abdeckung am Bedienteil ordnungsgemäß verschlossen ist. Danach das Fax erneut senden bzw. empfangen
Der Text "Hörer nicht aufgelegt" wird ausgedruckt	Der Telefonhörer ist nicht richtig aufgelegt	Legen Sie den Telefonhörer richtig auf
Text "Druckkopf überhitzt" wird ausgedruckt	Es wurden zu viele Dokumente kopiert oder versandt, so dass der Druckkopf zu stark erwärmt ist	Kopiervorgang bzw. Übertragung für 5-10 Min. unterbrechen. (Das Gerät muß dazu nicht ausgeschaltet werden.)

# ALLGEMEINE HINWEISE

Störung	Mögliche Ursache	Abhilfe
Text "Dokument überprüfen" oder der Text "Papierstau" wird ausgedruckt	<p data-bbox="407 331 707 391">Es liegt ein Dokumentenstau vor</p> <p data-bbox="407 639 700 699">Der automatische Dokumenteneinzug ist gestört</p> <p data-bbox="407 751 680 836">Das Dokument hat eine Länge von mehr als 745 mm</p> <p data-bbox="407 922 689 1038">Die Dicke der Dokumentenvorlage entspricht nicht den technischen Angaben</p>	<p data-bbox="740 331 1028 608">Die Vorrichtung zum Beseitigen des Dokumentenstaus nach unten drücken und das Dokument herausziehen oder Deckel am Bedienteil öffnen und den Stau beseitigen. Dokument erneut übertragen</p> <p data-bbox="740 639 994 724">Dokument entfernen Übertragung wiederholen</p> <p data-bbox="740 751 1020 900">Dokument in mehrere Seiten schneiden; anschließend Kopier- oder Übertragungsvorgang wiederholen</p> <p data-bbox="740 922 1028 1011">Dokument auf einfaches Papier kopieren und erneut übertragen</p>
Der Text "Fehlerhafte Übertragung" sowie eine Fehlernummer werden ausgedruckt	Störung in der Leitung während der Übertragung	Dokument erneut übertragen

## ALLGEMEINE HINWEISE

### ANSPRECH- PARTNER

Zeigen sich nach der Prüfung bzw. Behebung aller möglichen Fehlerpunkte keine Veränderungen, und treten auch unter Beachtung aller allgemeinen Hinweise Störungen auf, wenden Sie sich bitte an den Kundendienst.

### SERVICE-HINWEIS

Bevor Sie Ihr Gerät zwecks Instandsetzung an den Kundendienst schicken, sollten Sie die unter Kapitel Störungen und Selbsthilfe bei der Fehlersuche aufgeführten Abhilfepunkte durchgeführt haben. Diese bewahren Sie vor einem unnötigen Versand Ihres Gerätes und helfen Ihnen, Kosten zu sparen.

### INANSPRUCH- NAHME DES KUNDENDIENSTES

Für Geräte, die als defekt eingesandt wurden, bei deren Prüfung jedoch kein technischer Mangel feststellbar ist, wird eine Prüfgebühr erhoben.

# TECHNISCHE DATEN

Gerätetyp	: ALPHA 3000 FAX Fax- Sende- und Empfangsgerät
Kompatibilität	: CCITT G3
Übertragungsleitung	: öffentliches Telefonnetz
Modemgeschwindigkeit	: 9600/7200/4800/2400 bit/s (automatisches Herunterschalten)
Datenkompression	: MH, MR
Auflösung	: Horizontal: 8 Pixel/mm Vertikal: 3,85 Zeilen/mm Fein: 7,7 Zeilen/mm
Halbton	: 16stufige Grauskala
Abtastverfahren	: CIS-Bildsensor
Druckverfahren	: Thermodruckkopf
Dokumenteneinzug	: automatischer Einzug, bis 10 Blatt (0,08 - 0,1 mm Dicke)
Abmessungen der Vorlage	: Breite: max. 216 mm; Länge: max. 745 mm
Effektive Abtastbreite	: 216 mm
Abmessungen der Papierrolle	: 216 mm x 30 m
Seitentrennung	: manuell
Stromversorgung	: 100 V - 240 V $\pm$ 10%, 50/60 Hz
Leistungsaufnahme	: Bereitschaft: 6 W Senden: 30 W Empfangen: 60 W Kopieren: 120 W
Geräteabmessungen	: (B) 300 mm x (L) 250 mm x (H) 55 mm
Gewicht	: 2,6 kg

Bitte beachten Sie, dass nicht frankierte Sendungen von uns nicht angenommen werden können. Auch nach Ablauf der Garantiezeit überprüfen wir gern Ihr Gerät sachgerecht und schnell. Bei Anfragen wenden Sie sich bitte an die umseitige Adresse.

---

Stempel des Fachhändlers

---

Datum und Unterschrift

# GARANTIE

---

Innerhalb der Garantie von 24 Monaten - vom Tage der Lieferung an gerechnet - werden Reparaturen kostenlos durchgeführt, wenn der Mangel auf nachweisliche Material- oder Fabrikationsfehler zurückzuführen ist. Schäden durch unsachgemäße Behandlung, z.B. Bruch als Folge von Stoß oder Fall sowie durch ungewöhnliche Einflüsse, fallen nicht unter die Garantie. Die Garantie erlischt, wenn die Reparaturen von anderen Firmen oder Personen ohne Einwilligung des Garantieträgers ausgeführt werden.

Bei Garantie-Inanspruchnahme wenden Sie sich bitte an eine der unten stehenden Telefonnummern. Bitte halten Sie folgendes bereit:

1. Beschreibung des festgestellten Fehlers
2. Kaufbeleg bzw. Quittung

**Service in Deutschland:**  
Hotline: 0180 / 532 37 49